

ENTREPRISES

@batimédia

Entreprises du bâtiment, installateurs et artisans



FORBO FLOORING enrichit sa gamme de
sols textiles avec FLOTEX ADVANCE et
FLOTEX COLOUR **Page 4**



FLOORING SYSTEMS



Pensez à vous abonner
à notre fil d'info
C'est gratuit !



Je m'inscris

L'ARMOIRE A DOCS
par *BatiMedia*

BatiMedia
live

BatiMedia
Revue de presse
Les mardis & jeudis

ENTREPRISES
@batimedia

Mensuel

PRESCRIPTION
@batimedia

Mensuel

Numéro 40
de Septembre 2024
Entreprises@batimédia



Michel Soufir
Directeur de la rédaction

RESPONSABLE CREATION

Mehdi Benramdane

Edité par **Batimédia**

TEL +33 970407007

E-MAIL m.soufir@batimedia.com

PORTAILS

batimedialive.com et armoireadocs.com

ADRESSE

37 Bis rue du général Leclerc
92130 Issy Les Moulineaux

Entreprises@batimédia est diffusé
auprès de nos 40 000 abonnés prescripteurs

p. 4



► FORBO FLOORING enrichit sa
gamme de sols textiles avec FLOTEX
ADVANCE et FLOTEX COLOUR

**DOSSIER MONDIAL
DU BÂTIMENT**

► Glass Systems, Watts,
Da'Alu, Louineau,
Dorémi, Edilians, SFA **p.57**

Information produit /

► Collection la dolce vita et meubles finesse : Optez pour le style et la douceur de vivre à l'italienne dans la salle de bains **p.9**

► Atlantic Systèmes présente la télécommande KAGAMI et lance les nouvelles versions de sa gamme de caissons de ventilation CRITAIR **p.12**

► Première en France : chaufferie hybride gaz en logements collectifs **p.19**

► Nicoll by Aliaxis fait évoluer sa gamme de gouttières en TECHTAN® **p.21**

► LG présente ses nouveautés climatisation **p.36**

► Cheminées POUJOLAT fait évoluer sa gamme 3CE THERMO-D pour le raccordement des chauffe-eaux thermodynamiques **p.39**

► Respirer un air sain en toute sécurité avec le nouveau diffuseur QAI de France Air **p.80**

► Les acteurs du BTP s'engagent auprès de l'AFM Téléthon et de l'Institut de Myologie avec le 1er Téléthon de la Filière du Bâtiment **p.90**

► VEKA AluConnect, un concept de menuiserie aluminium et PVC signé VEKA à découvrir au Salon Equipbaie-MetalExpo by Batimat **p.91**

► Varso Tower à Varsovie en Pologne : Le plus haut gratte-ciel de l'Union Européenne s'habille de solutions acoustiques sur-mesure en métal KNAUF CEILING SOLUTIONS **p.96**

► L'EverPark CLAREO ACCESS 4 : L'alliance parfaite entre intelligence, efficacité énergétique et fiabilité ! **p.98**

► Nouveau catalogue Panasonic - Une gamme élargie de solutions pour répondre à tous les besoins en chauffage, climatisation et ventilation **p.100**

► ASSA ABLOY présente sa nouvelle fermeture anti-panique universelle : Isy Baranti-Bar **p.102**

► Nouveau kit de perçage - Terrasse bois EDMA **p.104**

► Collection ELITE LVT Looselay Acoustic **p.105**

► Avec la nouvelle tuile PLEIN SUD RÉABILIS Gélis, EDILIANs excelle dans l'art de faire de l'ancien avec du neuf **p.107**

► Avec WICLINE NG, WICONA opère un renouvellement complet de son offre fenêtres **p.110**

Article /

► Technal décarbone à tout va ! **p.47**

► Goyer présente FairFaçade, un concept de façade à empreinte carbone très réduite **p.50**

► Au salon IFA à Berlin, fort développement d'un nouveau type d'offre globale **p.116**

► Au salon IFA à Berlin, le photovoltaïque et le stockage d'électricité en kits sont très présents **p.120**

Reportage

► Pompes à chaleur air/air Qlima Une solution écologique et économique pour la maison **p.15**

► Décarbonation des bâtiments : PAREXLANKO lance le 1er mortier-colle sans ciment PORTLAND **p.17**

► Pompes à chaleur air/eau Vitocal 250-A, 250-A Pro et 252-A, chaudière à condensation Vitodens Classic, ballon thermodynamique Vitocal 262-A et Vitocal 060-A, commande à distance Vitotrol... une déferlante d'innovations Viessmann **p.23**

► Nouvelle génération de rupteurs Schöck Rutherma, encore plus performants et désormais certifiés pour les projets en zone sismique **p.29**

► Bosch Home Comfort ouvre les portes du Campus X sur son site de Drancy (93) **p.41**

► TradeLift(tm) - Le coup de main qui va révolutionner les chantiers **p.54**

► Nouveauté 2024 : La lime électrique sans fil TE-BF 18 LI-SOLO pour un ponçage de précision des surfaces difficiles d'accès **p.76**

► Pompe à chaleur et chauffe eau thermodynamique DAIKIN ALTHERMA **p.84**

► Siniat accompagne les entreprises plaquistes sur les chantiers les plus techniques **p.113**

FORBO FLOORING enrichit sa gamme de sols textiles avec FLOTEX ADVANCE et FLOTEX COLOUR



Flotex advance latitude nickel et latitude gull Plébiscités par les architectes d'intérieur comme par les designers, les revêtements de sol floqués Flotex de Forbo Flooring conjuguent qualités esthétiques uniques et bénéfiques techniques multiples, induits par leur structure hybride (textile sur un envers PVC) : confort à la marche, résistance au fort trafic, à l'usure et aux taches, réduction du risque de glissance, efficacité acoustique, facilité d'entretien, durabilité...

Au-delà de ces performances avérées, la gamme Flotex se réinvente sans cesse et se démarque encore aujourd'hui par une toute nouvelle collection, Flotex advance, qui présente l'avantage d'une mise en œuvre plurielle, en dalles (pose poissée) mais également en lés, format bénéficiant désormais de l'innovante construction Flotex next 100 % libre (donc sans colle ni adhésif), sachant que la pose collée de ces lés demeure possible. Autres signes distinctifs, ses deux décors, Latitude (13 coloris), inspiré des filigranes, et Code (26 coloris), axé sur la typographie, insufflent de l'audace aux projets d'agencement, dans un esprit des plus contemporains. Par ailleurs, toutes les références Flotex advance ont la possibilité d'être recolorées sur-mesure, un atout si une franchise d'hôtels ou de boutiques prescrit un code couleur spécifique à décliner.

Enfin, cette nouvelle collection Flotex advance joue d'harmonie avec une autre collection de caractère, Flotex colour, dont les décors Calgary (au motif nuageux), Metro (trompe-l'oeil « effet tissé ») et Penang (subtilement ligné)

s'adaptent idéalement à nombre de segments : bureaux, hôtellerie-restauration, espaces de loisirs ou d'enseignement, EHPAD....



Flotex advance code tempest

Flotex advance, un nouveau pas design vers la pose libre

La collection Flotex advance, intégralement disponible en stock, propose deux décors inédits qui allient esthétique et fonctionnalité. Qu'il s'agisse du design finement ligné de Latitude, inspiré des filigranes, ou de celui presque en relief, façon typographie, de Code, tous deux confèrent une ambiance à la fois élégante et lénifiante aux espaces qu'ils parent. Audacieux, tout en jouant la carte du raffinement, l'effet bien-être qu'ils procurent est immédiat et les agencements s'inscrivent résolument dans un esprit très contemporain.

Autre aspect décoratif, tous les motifs de Flotex advance peuvent bénéficier d'un service de recoloration personnalisé, en lés à partir de 50 m2 et en dalles à compter de 200 m2. Il suffit d'indiquer sa référence Pantone, NCS ou RAL, un échantillon étant envoyé en retour pour valider le rendu.

En droite ligne de son concept exclusif Fast Flooring, prévalant une mise en oeuvre sans colle ni adhésif, Forbo Flooring offre à Flotex advance la possibilité d'une pose 100 % libre, dans sa version en lés, grâce à la construction

Flotex next. Rappelons que celle-ci combine une seconde armature en fibres de verre garantissant une rigidité et une stabilité dimensionnelle optimales, à l'usage de la bande de jonction caractéristique des revêtements Modul'up, disposée aux jointures sans maintien en périphérie.

Bien entendu, la pose collée en lés ainsi que celle poissée pour les dalles perdurent, afin de pouvoir répondre à toutes les configurations sur chantier.



Flotex advance code tempest

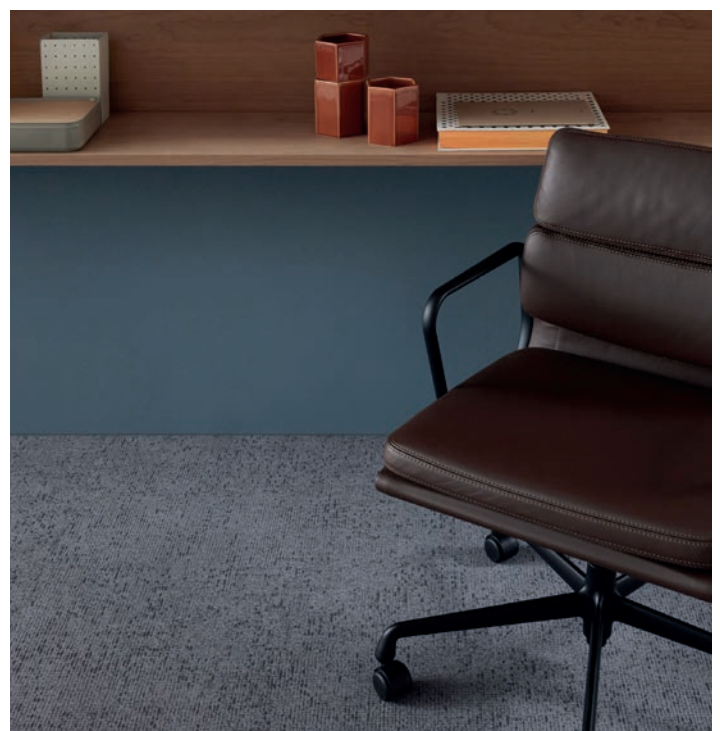



Flotex advance latitude nickel, latitude juniper et latitude grey



Flotex colour metro pebble et metro berry



Flotex colour calgary quartz et calgary linen

Flotex colour se renouvelle en 2024, affichant un large choix de couleurs et de nuances qui laisse libre cours à d'infinies créations. Ainsi, le motif nuageux Calgary panache 17 teintes naturelles d'inspiration minérale et végétale. Le décor Metro, « effet textile », laisse, quant à lui, une empreinte texturée sur les sols, pétillante (citrus, lilac, lagoon, gold...) ou épurée (grey, carbon, concrete, anthracite, cocoa...). Enfin, les tonalités du lignage de Penang varient à l'envi, du gris (zinc) au bleu (sapphire), en passant par le vert (evergreen), partageant toutes une même sophistication.

Ces trois designs signature, Calgary, Metro et Penang, riches de 61 coloris distincts, s'avèrent disponibles en lés (pose collée) ainsi qu'en dalles (pose poissée), tous en stock.

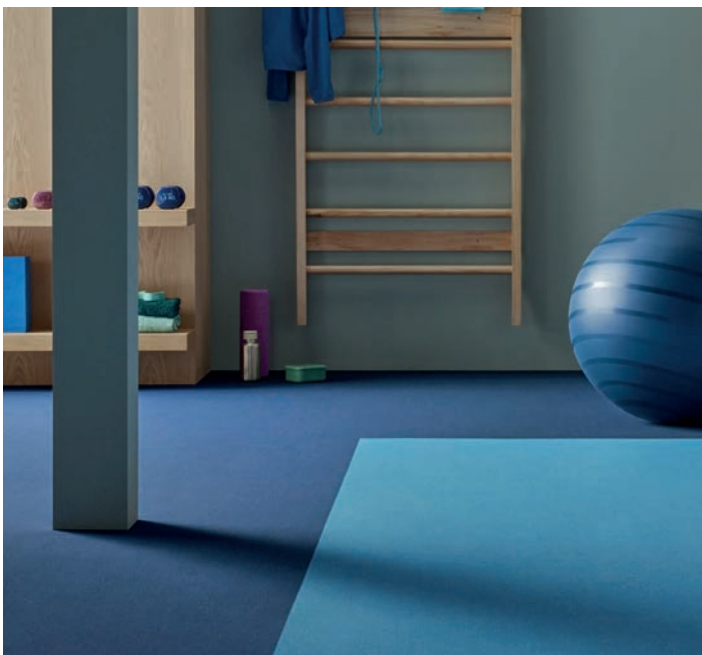

Flotex colour penang azur et penang sapphire



Flotex colour calgary aqua et calgary quartz



Flotex colour calgary carbon



Flotex advance latitude linen

quelques mots...

- Confortable et durable : son velours ras, composé de 80 millions de fibres en polyamide/m² implantées verticalement par flocage électrostatique dans un dossier en PVC recyclé, apporte chaleur et confort de marche, et fait qu'il ne s'affaisse pas, ultra résistant au trafic (notamment à la chaise à roulette).

- Acoustique : avec une efficacité au bruit de choc déclarée de 19 dB à 21 dB selon les références Flotex, pour des atmosphères calmes et apaisantes.

- Hygiénique et facile d'entretien : 100 % imperméable et imputrescible, il est lavable à l'eau ou à la vapeur, sachant que les salissures y sont piégées uniquement en surface, contrairement aux moquettes et autres sols textiles qu'il est parfois impossible de nettoyer.

- Antiglisse : sa résistance au glissement R13 en fait un revêtement idéal pour les écoles, Ehpad, restaurants ou encore stations de ski.

- Respectueux de la santé des usagers : sa surface dense piège les allergènes et les poussières fines, qui peuvent être éliminés par une simple aspiration. Seul revêtement de sol textile à être approuvé par le prestigieux label Allergy UK Seal of Approval™ de la British Allergy Foundation, il bénéficie, par ailleurs, du meilleur classement de l'étiquetage sanitaire A+ pour la qualité de l'air intérieur.

- En faveur d'un environnement protégé : comme un grand nombre de revêtements signés Forbo Flooring, la composition de Flotex intègre des matières recyclées, jusqu'à 18 % en lés (21,8 % pour la construction Flotex next) et même jusqu'à 59 % en dalles.





KEMICA COATINGS
Réinventons les résines



biosourcé



durable



écologique



100%

étanchéité
anticorrosion
non inflammable
antifouling
antibactérien

0%

solvant
toxicité
COV
bisphénol A

Collection la dolce vita et meubles finesse : Optez pour le style et la douceur de vivre à l'italienne dans la salle de bains



Dernière née des collections Atelier, la gamme Dolce Vita d'Ideal Standard offre des solutions pour l'ensemble de la salle de bains. Conçue par Roberto Palomba, designer de renom et Chief Design Officer de la marque, elle s'inspire de la douceur et du style de vie à l'italienne, jouant avec les courbes et les formes, pour faire entrer la beauté dans cette pièce. Pour apporter une touche de couleur, elle peut être associée aux nouveaux meubles Finesse.



Dolce Vita, des solutions élégantes pour l'ensemble de la salle de bains

Esthétiquement, la beauté de la collection Dolce Vita est soigneusement équilibrée entre des formes géométriques et organiques.

Véritable représentation de la philosophie Singular™ d'Ideal Standard pour concevoir une salle de bains personnalisée, Dolce Vita offre des possibilités infinies de combinaisons grâce aux éléments qui la composent et qui s'associent à d'autres collections :

-lavabos (60 et 80 cm) et lavabos-plans asymétriques avec plage de dépose à droite ou à gauche (100 et 120 cm) en céramique, aux bords incurvés présentant un design en corolle ;

-WC et bidets suspendus ou à accostage mural, carénés, en céramique, reprenant la forme de corolle;

-baignoires rectangulaires (4 dimensions) ou duo (3 dimensions), en acrylique blanc brillant, à encastrer ou à poser ;

-baignoire îlot (185×85 cm) en solid surface blanc mat, au design épuré et toujours en corolle ;

-la robinetterie, associant simplicité et élégance des détails, vient répondre à l'ouverture en corolle des lavabos-plans en s'évasant à sa base avec des mitigeurs de lavabo, des modèles muraux, des mitigeurs de bain et de douche ;

-colonnes de douche à l'esthétique élégante minimaliste ;

-nombreux accessoires (porte-serviettes, porte-rouleau, porte-savon, patère, porte-brosse et brosse WC, ...) reprenant le design au pied évasé et aux lignes douces.

Toutes les robinetteries et accessoires sont disponibles en chrome ou dans les finitions PVD durables d'Ideal Standard : or brossé, gris magnétique et gris orage.

Dolce Vita, performances et durabilité



La gamme Dolce Vita ne se contente pas d'être élégante. Derrière son esthétique, se cache la technologie innovante Ideal Standard. Les WC sont dotés de la technologie AquaBlade® (les cuvettes suspendues sont également disponibles avec la technologie RimLS+®) pour une excellente performance de la chasse d'eau et une meilleure hygiène, tandis que les cartouches en céramique FirmaFlow® des robinets garantissent leur durabilité.

Meubles Finesse, un design actuel

Associés aux lavabos et lavabos-plans asymétriques Dolce Vita, les nouveaux meubles Finesse d'Ideal Standard dessinent un ensemble élégant et sobre.

Combinant esthétique moderne et qualité durable, ils sont fabriqués en panneaux MFC 16 mm et en MDF pour les façades laquées des tiroirs, et se déclinent en :

-4 dimensions (60, 80, 100 et 120 cm), avec un ou deux tiroirs,

-niche une ou deux cases avec plan 40 x 50 cm, -colonne de rangement et demi-colonne asymétriques, le premier tiers est composé d'étagères ajourées sur toute la hauteur ; les deux tiers restants d'étagères cachées par une porte.

-6 finitions : blanc brillant, gris anthracite, beige



mat, noyer foncé, chêne naturel et bleu cendré rainuré. La finition rainurée bleu cendré offre une façade contemporaine aux lignes verticales et une touche de couleur à la salle de bains. Bénéficiant de la qualité Ideal Standard, les meubles Finesse ont été pensés pour offrir aux utilisateurs praticité et confort : espaces de rangements fonctionnels, tiroirs asymétriques à ouverture classique, sans poignée, tiroirs équipés de glissières Hettich® à ouverture totale pour une fermeture ralentie.

Dans l'esprit Singular™, d'autres solutions Finesse existent tels que des meubles avec plan ou encore des meubles pour lave-mains. Ainsi les céramiques Ideal Standard peuvent s'accompagner de cette nouvelle suite.

Date de commercialisation : Janvier 2025

A propos d'Ideal Standard International

Ideal Standard International est l'un des leaders mondiaux de la fabrication de solutions de salles de bains de qualité pour les secteurs résidentiel, commercial et de la santé. Basée à Bruxelles, en Belgique, cette société privée emploie plus de 7 073 personnes, réparties sur 8 sites de production et desservant plus de 100 pays à travers l'Europe, le Moyen-Orient et l'Afrique. Son portefeuille associe des produits conçus par

des experts à des technologies de pointe pour être à l'avant-garde de l'industrie, en termes d'esthétique et de performance. Cet engagement en faveur du design a toujours figuré en bonne place dans l'ADN d'Ideal Standard International, comme en témoigne son partenariat permanent avec le célèbre studio de design italien Palomba Serafini Associati.

La société propose une large gamme de produits pour la salle de bains, notamment des céramiques, de la robinetterie, des baignoires, des meubles et des accessoires, offrant une gamme holistique de solutions grâce à la proposition unique de la société : Singular™. Développée spécifiquement pour rationaliser la conception des salles de bains et simplifier le processus de sélection, Singular signifie que les clients n'ont besoin que d'un seul fournisseur et d'un seul point de contact dédié, et qu'ils auront toujours accès à un nombre illimité de solutions de salle de bains inspirantes. Les marques d'Ideal Standard International comprennent Ideal Standard, Armitage Shanks (Royaume-Uni) et Porcher (France). Ideal Standard International fait partie de Villeroy & Boch AG depuis le 29 février 2024.

Atlantic Systèmes présente la télécommande KAGAMI et lance les nouvelles versions de sa gamme de caissons de ventilation CRITAIR

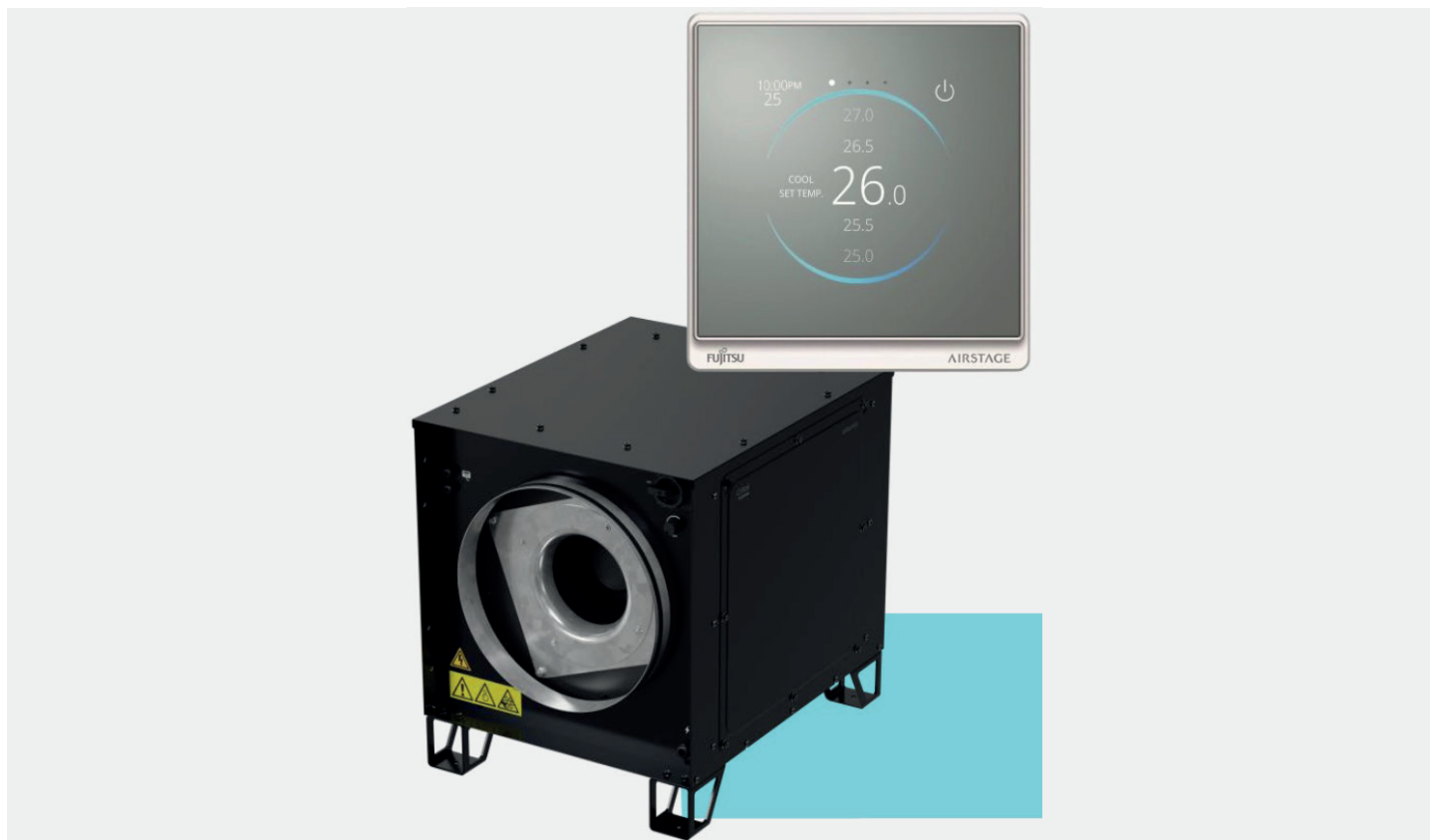

Atlantic Systèmes dévoile les nouvelles versions isolée, régulée et isolée et régulée de sa gamme de caissons d'extraction basse consommation CRITAIR, disponibles en trois formats : « mini », « flexi » et « maxi ». Un élargissement de gamme qui vient compléter l'offre déjà existante pour bâtiment tertiaire. Pour compléter son offre en solutions de pilotage, Atlantic Systèmes présente également sa nouvelle télécommande haut de gamme KAGAMI, qui vient simplifier le réglage et la gestion des systèmes de ventilation. Enfin, Atlantic Systèmes étend son offre de services pour inclure des prestations de démontage et remontage de ses centrales de traitement d'air, pour les modèles SERENCIO R et ULTIMIO XL2, facilitant leurs installations sur les chantiers difficiles d'accès.

De nouvelles solutions de traitement de l'air spécialement adaptées aux bâtiments tertiaires

En 2023, Atlantic Systèmes a présenté sa gamme CRITAIR de caissons d'extraction basse consommation en version standard, conçue et fabriquée dans les usines françaises du groupe. Aujourd'hui cette gamme s'élargit avec le lancement des modèles « mini », « flexi » et « maxi » en version isolée, régulée et isolée et régulée. Ces modèles possèdent un débit allant de 1000 à 12000 m³ par heure. Performante et silencieuse, la gamme CRITAIR est conçue pour une installation et une maintenance aisées, garantissant une intégration optimale dans les bâtiments tertiaires et industriels (amphithéâtres, open space, bureaux, salles

de réunions) au service de l'amélioration de la qualité de l'air intérieur.

KAGAMI est une nouvelle télécommande design, tactile et personnalisable, spécialement adaptée à l'hôtellerie ou tout autre établissement souhaitant mettre en avant son identité visuelle. Compatible avec l'ensemble des offres VRF et split Atlantic / Fujitsu, elle offre une prise en main intuitive grâce à son écran tactile, qui permet de contrôler facilement la température, le mode de fonctionnement et la vitesse du ventilateur. KAGAMI est également personnalisable avec un logo et peut se transformer en miroir en mode veille, garantissant ainsi une gestion optimale du confort thermique et une intégration harmonieuse à tout style de pièce.

Les avantages des solutions

CRITAIR

- 3 modèles adaptés selon les besoins des professionnels
- Facilité et flexibilité d'installation et de maintenance
- Des solutions basse consommation

KAGAMI

- Prise en main rapide
- Compatibilité avec l'application de réglage Airstage Remo Set destiné aux techniciens
- Design personnalisé grâce à un écran tactile LCD anti-trace

Un nouveau service de démontage des centrales de traitement de l'air au service des professionnels

Atlantic Systèmes renforce également son accompagnement auprès des professionnels par la mise à disposition de prestations de démontage et de remontage de ses centrales de traitements d'air. Les prestations proposées

par les techniciens certifiés assurent une qualité d'installation, que ce soit dans le cadre d'une pose ou d'une dépose d'une centrale de traitement de l'air. Cette intervention est disponible pour

Une solution de démontage/ remontage dédiée aux professionnels

- Intervention dans les zones les plus difficiles d'accès (une fois la faisabilité de la pose validée)
- Mise en service obligatoire de la CTA au terme de l'intervention pour assurer les conditions de garanties
- Gammes disponibles : SERENCIO R, ULTIMIO XL2

les gammes SERENCIO R et ULTIMIO XL2 même dans les zones difficilement accessibles.

Matthieu Cardon, Responsable de marque SYSTEMES, Atlantic PAC AIR/AIR et Traitement de l'air

« L'obtention de la certification Eurovent vient renforcer la volonté d'Atlantic Systèmes de se positionner comme acteur majeur et expert du traitement de l'air sur les marchés du tertiaire. Nos nouvelles solutions, telles que les nouveaux modèles de la gamme CRITAIR et la télécommande KAGAMI, sont conçues pour offrir une performance et une fiabilité optimales. En parallèle, nous nous efforçons de fournir un soutien optimal à nos professionnels, notamment à travers des services tels que le



démontage et le remontage pour la SERENCIO R, ainsi que le découplage et le recouplage pour la ULTIMIO XL2.»

Atlantic Systèmes obtient la certification Eurovent pour ses modèles ULTIMIO XL2, SERENCIO, et DUOTECH C4

Les centrales de traitement d'air d'Atlantic Systèmes ont obtenu la certification Eurovent, assurant la conformité aux normes de fabrication et l'utilisation de composants agréés, tout en garantissant des performances optimales. Cette certification indépendante témoigne de la transparence d'Atlantic Systèmes quant aux performances de ses produits, incluant la classe énergétique, la rigidité mécanique, l'étanchéité à l'air, la réduction des ponts thermiques et l'efficacité des filtres. Les gammes certifiées, telles que les modèles ULTIMIO XL2, SERENCIO, et DUOTECH C4, offrent aux utilisateurs une garantie de qualité et de fiabilité. Ces certifications permettent une comparaison équitable des performances au bénéfice des professionnels, facilitant ainsi le choix d'équipements adaptés aux besoins spécifiques des bureaux, hôtels, établissements de santé et autres bâtiments commerciaux. Atlantic Systèmes s'engage ainsi à offrir les solutions les plus durables et performantes pour améliorer la qualité de l'air intérieur dans le secteur du tertiaire.

A propos d'atlantic systemes

Atlantic Systèmes, c'est tout le savoir-faire et l'accompagnement d'Atlantic sur les marchés du Tertiaire, du Collectif et de l'Industrie. Dans un marché complexe, en constante mutation et toujours plus exigeant en termes de

transition bas-carbone, chaque projet, chaque chantier se révèle unique et nécessite une réponse spécifique.

Atlantic Systèmes est un véritable partenaire stratégique qui fournit cette réponse décisive sur chaque défi métier, grâce à une offre facilitante, une technologie multi-énergies éprouvée et des services sur-mesure.

Grâce à son approche par segment de marché : hôtellerie, enseignement, bureaux, santé, commerce, logements collectifs et industrie et à des services sur-mesure, Atlantic Systèmes se positionne comme un partenaire expert de tous les acteurs de la filière. Cette collaboration garantit un accompagnement adapté pour tous les projets dans le neuf comme en rénovation.

A propos de la marque atlantic

Atlantic est une marque française qui développe depuis plus de 50 ans des solutions de confort thermique multi-fonctions et multi-énergies. Dans le marché du neuf et de la rénovation, de l'habitat (individuel et collectif) et du tertiaire, les offres Atlantic répondent aux exigences de bien-être, d'économie et d'écologie. Radiateurs électriques et sèche-serviettes, chaudières gaz et fioul, pompes à chaleur air/eau et air/air, ventilation et traitement de l'air, chauffe-eau électriques et thermodynamiques, autant de produits innovants alliés à un service personnalisé. Les appareils Atlantic sont installés par des professionnels. S'appuyant sur 13 sites industriels en France, Atlantic conçoit et fabrique l'essentiel de ses solutions dans l'hexagone. La marque s'engage pour apporter à tous ses clients plus de sérénité.



Pompes à chaleur air/air Qlima Une solution écologique et économique pour la maison



L'augmentation constante des prix de l'énergie et la nécessité de préserver les ressources naturelles incitent de nombreux foyers à se tourner vers des solutions de chauffage plus durables. Alternative économique et écologique, les pompes à chaleur (PAC) air/air Qlima, expert du climat intérieur, présentent de nombreux avantages qui en font une option de chauffage des plus attrayantes.

En exploitant les calories présentes dans l'air, les PAC air/air SC 60 Qlima permettent de réaliser des économies d'énergie significatives tout en assurant un confort optimal à l'intérieur du logement. De plus, ces modèles réversibles ne se contentent pas de chauffer, mais assurent également le rafraîchissement de l'air ambiant à moindre coût pendant les mois les plus chauds.

Haut rendement, silencieuses et prêtes à poser, les PAC air/air SC 60 Qlima présentent un SCOP (performance en chauffage) de 4,6 ou 4 W et

un SEER (performance en rafraîchissement) de 8,5 ou 7 W, selon les modèles. Grâce à leur efficacité énergétique, elles sont classées A++ ou A+ en mode chauffage et A+++ ou A++ mode rafraîchissement.

Choisir une PAC Qlima, c'est agir pour réduire sa facture de chauffage, tout en faisant un geste pour l'environnement.



Les avantages de la technologie Inverter

La technologie Inverter des PAC air/air SC 60 Qlima permet de mieux contrôler la consommation d'énergie en adaptant la puissance du compresseur. La moindre variation de température (en mode chauffage ou climatisation) est compensée automatiquement pour conserver un confort intérieur au plus près de la température de consigne. Quand cette dernière est atteinte, la vitesse du compresseur diminue graduellement afin de maintenir la température de la pièce avec un minimum de variations progressives du compresseur, la consommation électrique est diminuée de 35% environ, comparée à celle d'un climatiseur non Inverter.

Un système pilotable à distance

Autre atout majeur, les PAC air/air SC 60 Qlima sont facilement pilotables à distance. Leur interface Wifi permet de les connecter au réseau de l'habitation. Ainsi, il est possible de contrôler les appareils à distance depuis un Smartphone équipé de l'application Tuya gratuite dédiée, et d'adapter la température de chauffe au rythme de vie des occupants sans dépense d'énergie inutile.



Des appareils 3 en 1

Les PAC air/air SC 60 Qlima non seulement chauffent ou rafraîchissent l'air intérieur mais aussi le déshumidifient, constituant un système complet de traitement de l'air. La mise en route des différentes fonctions s'effectue automatiquement, selon la température de la pièce.

Un air parfaitement sain

Avec les PAC air/air SC 60 Qlima, l'air des pièces est purifié par deux filtres : le filtre HAF, qui capture les allergènes comme les bactéries, la poussière et le pollen, avec une efficacité proche de 80%, et le filtre catalytique à froid, actif sur de nombreux gaz indésirables présents dans l'air.

Un professionnel pour la mise en service

Fournis avec 4 m de raccord (+ 4 m supplémentaires en option), les PAC air/air SC 60 Qlima disposent du système à connexion simple et rapide « Screw ». L'installation des PAC Qlima peut être réalisée par un particulier, mais la mise en service doit obligatoirement être effectuée par un professionnel.



Décarbonation des bâtiments : PAREXLANKO lance le 1er mortier-colle sans ciment PORTLAND



Engagé depuis de nombreuses années dans la conception de solutions innovantes et responsables, Parexlanko (marque de Sika), acteur majeur et précurseur dans le domaine des mortiers industriels, lance le premier mortier-colle sans ciment Portland du marché. Cette nouvelle génération de mortier-colle est conçue pour garantir les hautes performances attendues tout en proposant une réponse à la trajectoire nationale de décarbonation des bâtiments.

Un mortier-colle sans ciment portland...

Cible de la décarbonation du secteur de la construction neuve, la RE2020 s'impose en France depuis plus de deux ans en favorisant les matériaux bas carbone et le remplacement des énergies fossiles.

Pour répondre à ces exigences, Parexlanko innove avec le premier mortier-colle sans

ciment Portland. Grâce à sa formule brevetée innovante et à l'utilisation de liants alternatifs bas carbone, il permet une diminution de 50% d'émissions en CO₂,

Certifié CSTB QB, il dispose d'une fiche FDES individuelle.

Qui ne modifie pas les usages et habitudes d'usages



Véritable innovation, cette nouvelle génération de mortier-colle sans ciment classé C251 E/EG est destinée aux applications en murs/sols intérieurs, sols extérieurs et aux pièces humides.

Il est dédié au collage de revêtements céramiques sur supports neufs ou anciens, sur planchers chauffants pour une meilleure déformabilité et s'adapte aux grands formats de plus en plus plébiscités, tout en respectant le cahier des charges d'un mortier-colle assurant sa robustesse.

Fabriqué en France, le 577 Prolisouple ECO2 a une double consistance crémeuse pour un confort d'application lors de son utilisation et une réduction de la fatigue pour l'applicateur.

Ce nouveau mortier-colle sera disponible en septembre 2024 au travers des négoce professionnels.



Parexlanko : une stratégie R&D tournée vers la décarbonation

Différentes étapes et réflexions ont conduit à cette innovation majeure. Fruit de 6 années de recherche et développement, conforté par une thèse avec l'université Paris Saclay, le mortier-colle sans ciment de Parexlanko a fait l'objet d'un travail en mode projet entre le marketing, les ingénieurs produits et la R&D afin de coller au plus proche des attentes des artisans. Innovant, il garantit une robustesse face aux variations de température malgré l'absence de ciment Portland.

Précurseur en matière d'innovation, Parexlanko associe le savoir-faire de son centre de R&D à une constante réflexion portée par des engagements RSE.

La décarbonation de l'industrie, l'introduction des matières premières bas carbone, la diminution des impacts de la fin de vie des matériaux, la limitation du puisement des ressources naturelles, la santé des utilisateurs (diminution de la pénibilité sur chantier, risques associés au produit) sont autant d'axes de travail sur lesquels Parexlanko agit.

L'histoire et les engagements RSE de Parexlanko ont également permis la sortie de nombreuses innovations durant ces dernières années :

- 2006 avec le 5024 Prolidal Max, mortier-colle sans poussière
- 2012 avec le 5074 Prolicrème, mortier-colle allégé
- 2023 avec la gamme Parnatur, enduit biosourcé

Première en France : chaufferie hybride gaz en logements collectifs



Le 18 juin à Miramas (Bouches-du-Rhône), Cogedim a inauguré la résidence de 88 logements collectifs équipée d'une chaufferie hybride. Cette solution innovante, mise en œuvre pour la première fois dans le logement collectif neuf, associe deux pompes à chaleur électriques (PAC) et deux chaudières gaz à très haute performance énergétique (THPE). Lauréat d'un appel à projets lancé en 2022 par GRDF, ce dispositif allie efficacité énergétique et maîtrise des coûts et contribue ainsi à la décarbonation du logement.

Le résultat d'un appel à projets pour promouvoir la transition énergétique du bâtiment

L'appel à projets « réussir la transition énergétique du bâtiment neuf et valoriser la complémentarité des énergies » lancé en octobre 2022 par GRDF, a récompensé la résidence des Jardins Fleuris pour sa chaufferie

hybride de 88 logements collectifs. Pour atteindre l'ensemble des exigences fixées par la RE2020, y compris les seuils carbone et énergie en 2025 et l'étiquette A du DPE, la solution retenue est un système hybride. Il associe deux PAC électriques et deux chaudières gaz THPE grâce à un ballon multi-énergies, qui collecte la production de chaud des différents générateurs. Résultat : une réduction prévue des émissions de CO₂ de 578 tonnes pour toute la durée de vie du bâtiment, en comparaison de la solution initialement envisagée pour le projet.

Décarboner et maîtriser les coûts grâce à la PAC hybride

Le système PAC hybride combine les atouts de deux technologies : la PAC électrique et la chaudière THPE. Grâce à son système de régulation intelligent, la chaufferie hybride permet de bénéficier de la meilleure énergie au bon moment. La PAC hybride permet ainsi :

- De maîtriser ses coûts** : réaliser d'importantes économies d'énergie notamment grâce à son système de régulation qui permet d'utiliser l'énergie la plus avantageuse au fil du temps ;
- D'assurer la qualité du chauffage en toutes circonstances** : en cas de défaillance de la PAC électrique, la chaudière gaz prend le relais ;
- De limiter la pointe électrique** : l'hybridation diminue les pics de consommation électrique en période hivernale.

Tous les équipements gaz sont déjà compatibles au gaz vert

Les chaudières gaz sont 100 % compatibles gaz vert. Pas besoin de changer d'équipement pour bénéficier de cette énergie renouvelable qui possède les mêmes caractéristiques que le gaz naturel et qui pourrait représenter dès 2030 20 % de la consommation de gaz en France. La PAC hybride peut donc d'ores et déjà être alimentée au gaz vert grâce aux offres proposées par les fournisseurs d'énergie, ce qui permet de décarboner efficacement le logement. Adoma, le bailleur social de la résidence, s'est déjà engagé à souscrire 25 % de gaz vert lors de la prochaine négociation de l'accord cadre de fourniture d'énergie en 2026.

À propos de GRDF

GRDF est le gestionnaire du plus grand réseau de distribution de gaz en Europe. Il exploite et entretient 207 000 km de réseaux en garantissant la sécurité des personnes et des biens. GRDF est l'acteur incontournable d'une transition énergétique abordable et ancrée dans les territoires. Présent dans plus de 9 500 communes, l'entreprise est le partenaire des collectivités qu'elle accompagne dans leur décarbonation au travers de leurs choix de politiques énergétiques et de mobilité durable.

GRDF distribue le gaz à près de 11 millions de clients pour se chauffer, cuisiner, se déplacer, quel que soit leur fournisseur. Pour chaque usage, GRDF propose des solutions pragmatiques pour réduire l'empreinte carbone de ses clients : sobriété, gaz vert, efficacité énergétique et équipements performants. L'entreprise se mobilise pour atteindre 20 % de gaz verts dans les réseaux en 2030, un objectif qui permettra au plus grand nombre de bénéficier d'une énergie renouvelable et produite en France.

GRDF est le 1er distributeur de gaz qui s'inscrit dans une trajectoire de décarbonation – tous scopes confondus et à périmètre constant – en adéquation avec l'accord de Paris.



Axiome Média

Observatoire de la PAC

- Analyse détaillée du marché français par types de pompes à chaleur : PAC Air-Eau, PAC Air-Air (installées comme un système de chauffage), PAC géothermie et PAC hybrides
- Objectifs :
 - Étudier le comportement des entreprises installatrices
 - Estimer le nombre de produits installés
 - Identifier les caractéristiques techniques des produits installés
 - Mesurer les parts de marché des marques et des circuits de distribution
- Etude réalisée tous les ans depuis 2007 : 18^{ème} édition
- Possibilité de souscrire à la prochaine édition de l'étude portant sur le marché du 2S2023/1S2024.

1 200

installateurs concernés
par la pose de PAC

Enquêtes

par téléphone

Etude multi-clients

Disponibilité des résultats : décembre 2024
(marché 2S2023/1S2024)

Nicoll by Aliaxis fait évoluer sa gamme de gouttières en TECHTAN®



MARIE PIERRE BRANDAM

CATEGORY MANAGER DE LA GAMME
GOUTTIÈRE



Nicoll
by aliaxis

www.batimedianews.com/live/

Spécialiste de la gestion des fluides en matériaux de synthèse, Nicoll by Aliaxis continue d'innover pour proposer des produits toujours plus performants et esthétiques tout en diminuant l'impact environnemental de ses solutions. En ce sens, Nicoll by Aliaxis propose un nouveau coloris graphite pour sa gamme de gouttières VODALIS® en TECHTAN®. A cela vient s'ajouter de nouveaux crochets invisibles adaptables sur les gammes VODALIS® et OVATION®. Avec cette nouvelle teinte et ce nouveau système de fixation, la gamme se renouvelle pour allier résistance, esthétisme et faible empreinte carbone.

Le techtan®, un matériau de synthèse ultra-résistant et durable, fruit de la r&d nicoll



Né d'une innovation issue du savoir-faire unique de Nicoll de près de 60 ans dans la formulation des matériaux de synthèse, et conçu avec la collaboration de professionnels de la couverture, Nicoll a lancé en 2019 sa gamme de gouttières en TECHTAN®. Celles-ci permettent de collecter les eaux de pluies qui ruissellent du toit, et de les canaliser vers un réseau d'évacuation ou un système de récupération. Leur fonction est capitale, puisqu'elles contribuent à la protection de la construction, et à la préservation de l'eau, en canalisant ou récupérant des quantités d'eaux considérables. Celles-ci affichent une résistance à toute épreuve certifiée par le Centre Scientifique et Technique du Bâtiment (CSTB), avec des résultats probants sur les tests de vents forts et de grêle. De plus, elles disposent d'une garantie de 30 ans, une première sur le marché pour un matériau de synthèse.

Depuis 2021, cette gamme dispose d'une FDES (Fiche de déclaration environnementale et sanitaire) qui atteste de sa faible empreinte carbone et lui permet de répondre aux exigences de la RE2020. En effet, le TECHTAN® offre une réduction de plus de 70% des émissions de CO2 par rapport à l'utilisation de gouttières en aluminium. De plus, sa fabrication française

permet de réduire les émissions liées à son transport jusqu'aux clients finaux.

Nouveau coloris graphite et nouveaux crochets invisibles



Des gouttières résistantes mais également élégantes, c'est le pari de Nicoll by Aliaxis avec ce nouveau coloris graphite. Il se rapproche de l'aspect design du métal tout en conservant les propriétés techniques de la gamme de gouttières Nicoll : plus de résistance et une empreinte carbone plus faible. Disponible uniquement sur la gamme VODALIS®, ce coloris tendance est aussi peu salissant.

Pour couvrir l'ensemble des besoins et des typologies d'architectures – maison individuelle, logement collectif, bâtiment tertiaire – en neuf comme en rénovation, les gouttières en TECHTAN®, conformes à la norme NF EN607, se déclinent en trois gammes : VODALIS®, OVATION®, Demironde et disposent d'une large gamme de coloris disponibles : anthracite, gris, noir, blanc, sable, marron et graphite.

Pour parfaire l'aspect esthétique, Nicoll by Aliaxis a développé de nouveaux crochets invisibles encore plus discrets, qui se déclinent en 2 coloris (anthracite ou blanc). Le coloris anthracite est fait à partir de 95% de matière recyclée externe.

Pour simplifier le quotidien des installateurs, ces nouveaux crochets permettent une pose plus rapide.

Ils sont disponibles en deux modèles : CRONO avec vis prémontée, ou INVISI sans vis prémontée. La vis de la référence CRONO29 est prémontée en usine pour simplifier sa fixation: permettant une installation 20% plus rapide et évitant ainsi la perte de vis sur le chantier. Ces versions de crochets sont disponibles pour les profils de

gouttière VODALIS® LG29 et OVATION LG28 et sont conçus pour résister à une charge de 50kg.



3 questions à Marie-Pierre Brandam, Category Manager Nicoll

Pourquoi Nicoll a développé le TECHTAN® ?

Avec la volonté de proposer toujours des solutions plus performantes, Nicoll a conçu un

matériau unique et ultra-résistant, pour répondre aux besoins de ses clients : le TECHTAN®. Celui-ci possède des propriétés uniques, grâce au savoir-faire de Nicoll reconnu depuis près de 60 ans dans la formulation des matériaux de synthèse. Il revendique un aspect plus qualitatif qu'un produit en PVC standard, pour une résistance et une durabilité renforcées.

Quels sont les points forts de cette gamme de gouttières en cas d'aléas météorologiques ?

Lancée sur le marché en 2019, cette gamme de gouttières en TECHTAN® affiche de remarquables atouts hydrauliques ainsi que de hautes qualités de résistance tant à la corrosion, aux chocs, ou aux conditions climatiques difficiles. En effet, grâce à son matériau en TECHTAN®, elle affiche une résistance à toute épreuve certifiée par le CSTB, avec des résultats probants sur les tests de gel, neige et grêle ou encore aux vents atteignant 200 km/h, comme à des températures extrêmes, permettant de contrer les phénomènes météorologiques nouveaux qui apparaissent dus au réchauffement climatique. La gamme VODALIS® dispose d'un système hydraulique renforcé qui résiste à des débits importants de précipitations, et assure un très bon écoulement en cas de forte pluie.

Comment vos gouttières répondent à la problématique environnementale ?

L'impact environnemental des solutions Nicoll by Aliaxis est une préoccupation majeure pour l'entreprise qui conçoit des solutions durables, faciles à installer et innovantes pour répondre aux défis relatifs à l'eau et accélérer la transition vers une énergie propre. En ce sens, la gamme de gouttières TECHTAN® dispose d'une FDES (Fiche de déclaration environnementale et sanitaire) qui atteste de sa faible empreinte carbone et lui permet de répondre aux exigences de la RE2020. En effet, le TECHTAN® offre une réduction de plus de 70% des émissions de CO2 par rapport à l'utilisation de gouttières en aluminium. De plus, sa fabrication française permet de réduire les émissions liées à son transport jusqu'aux clients finaux. C'est également un critère important pour le développement des nouveaux produits ou accessoires. Ainsi, les nouveaux crochets invisibles ont été retravaillés pour être encore plus discrets avec, pour le coloris anthracite, l'intégration de 95% de matière recyclée externe.

Pompes à chaleur air/eau Vitocal 250-A, 250-A Pro et 252-A, chaudière à condensation Vitodens Classic, ballon thermodynamique Vitocal 262-A et Vitocal 060-A, commande à distance Vitotrol... une déferlante d'innovations Viessmann



Pompe à chaleur air/eau Vitocal 250-A PRO pour collectif et tertiaire.



Interview Viessmann

Viessmann Climate Solutions démontre une nouvelle fois tout son esprit d'innovation avec nombre de réponses alliant comme toujours hautes performances et respect de l'environnement. Au programme des nouveautés 2024, un éventail de solutions en pompes à chaleur (adaptées à chaque configuration), deux nouvelles références de chaudières gaz à condensation (l'une destinée au résidentiel l'autre au collectif et tertiaire), mais aussi un ballon thermodynamique fabriqué en France ou encore une commande à distance assurant un pilotage aussi simple d'installation et d'utilisation que synonyme d'économies d'énergie.

Pompes à chaleur air/eau Vitocal 250-A et 252-A, une extension de gamme parfaite pour le neuf et la rénovation performante



Doc.Viessmann



oc.Viessmann

Cette nouvelle génération de pompes à chaleur revendique de nombreux atouts : fiables, compactes, plus écologiques que jamais, elles sont proposées sur une plage de puissances allant de 4 à 19 kW afin de répondre idéalement à toutes les configurations, qu'il s'agisse de construction neuve comme de rénovation. Notons qu'elles utilisent le fluide frigorigène R290 (propane) reconnu comme particulièrement écologique et qu'elles présentent un PRGA00 (potentiel de réchauffement global sur 100 ans extrêmement faible de 0,02. 60 %). Plus compactes que les concurrentes du marché, elles fonctionnent de plus avec le système hydraulique breveté Hydro AutoControl, garant

d'un fonctionnement en toute fiabilité optimale sur toute leur durée de vie.

Avec une température de départ de 70° C, elles s'imposent en solution idéale de rénovation d'ancienne installation avec des coefficients de performance allant jusqu'à 5,37 pour le chauffage (jusqu'à 10,54 de performance en mode rafraîchissement), avec un confort assuré pour le chauffage comme le rafraîchissement tant en hiver qu'en été. Précisons enfin qu'elles se déclinent en version chauffage seul ou double service afin d'assurer aussi un haut confort de préparation d'eau chaude sanitaire. Prix public indicatif à partir de 11 029 euros HT le modèle Vitocal 250-A, hors accessoires, pose et mise en service.

Vitocal 250-A PRO : la pompe à chaleur air/eau pour le collectif et le tertiaire



Assurant le chauffage, le rafraîchissement et la production d'eau chaude sanitaire, cette offre de pompes à chaleur air/eau monobloc affiche une puissance calorifique de 39,5 kW et une puissance frigorifique de 26 kW se destinant donc parfaitement au collectif comme au tertiaire (possibilité de les monter en cascade jusqu'à deux appareils pour des puissances supérieures avec une seule unité intérieure nécessaire). Elle s'impose par son efficacité et le silence de son unité extérieure. L'unité intérieure de la Vitocal 250-A PRO offre de nombreuses fonctions. Elle pilote ainsi jusqu'à trois circuits mixtes de chauffage et de rafraîchissement et

un réservoir tampon saisonnier. L'eau chaude sanitaire peut être produite via un système de charge (échangeur à plaques externe) ou par un serpentin immergé dans le ballon d'ECS. Au lieu d'un préparateur d'eau chaude sanitaire, il s'avère aussi possible d'utiliser le préparateur ECS instantané Vitotrans 353 (produisant de l'eau chaude sanitaire à partir de la chaleur stockée dans le réservoir d'eau primaire). Mentionnons qu'elle utilise le fluide frigorigène R290 et qu'il est possible également d'intégrer un appoint externe pour couvrir la charge de pointe.

Avec une température de départ maximale de 70° C, la Vitocal 250-A PRO est classée A+++ / A++ et affiche un faible niveau de puissance acoustique pour son unité extérieure (60,9 dB(A) en fonctionnement à faible niveau sonore et de 69,8 maximum). Prix public indicatif à partir de 37 239 euros HT, hors accessoires, pose et mise en service.

Chaudière gaz à condensation Vitodens classic, un rapport qualité prix très attractif pour le marché des affaires (promotion immobilière, logement social...)



Revendiquant un rendement global annuel de 98 % PCS, de classe d'efficacité énergétique A, la Vitodens classic est disponible sur une plage de puissances de 5 à 25 kW (plage de modulation de 1/5). Cette nouvelle référence garantit, de plus, un confort élevé en eau chaude sanitaire grâce à

sa puissance de 28 kW, le tout dans un minimum d'espace grâce à sa micro-accumulation. Proposée en version double service micro-accumulation, elle répond parfaitement aux besoins de l'habitat collectif avec, comme toujours, la haute qualité Viessmann, fruit d'une grande expertise en matière de condensation. S'intégrant facilement dans l'habitat, notons que son installation comme sa maintenance sont simplifiées grâce aux raccords facilement accessibles par l'avant et qu'elle s'imposera tant par sa fiabilité que sa longévité. Équipée du brûleur MatriX-Plus, elle garantit, outre un

rendement élevé, des émissions polluantes et sonores particulièrement faibles. Côté utilisation, précisons que les températures de l'eau de chauffage et de l'eau chaude sanitaire peuvent être réglées rapidement grâce aux boutons-poussoirs conviviaux et que les états de fonctionnement et les températures sont affichés sur l'écran d'affichage numérique (télécommande en option).



Ballon thermodynamique Vitocal 262-A



Cette nouvelle solution Viessmann, fabriquée à Faulquemont (57), utilise l'énergie gratuite de l'air, intérieur ou extérieur (de -10° C à + 42° C), pour la production d'eau chaude sanitaire, en complément ou non d'un générateur de chauffage, par exemple une pompe à chaleur air/eau, une chaudière fioul, gaz ou biomasse.

Précisons qu'il se décline en trois variantes. L'hybride (type T2H, avec échangeur de chaleur), en remplacement d'un réservoir d'ECS existant, mais aussi en version électrique (type T2E) qui sera privilégiée en remplacement d'un chauffe-eau électrique ou encore en complément d'une pompe à chaleur dédiée au chauffage, mais aussi en variante murale (type T2W), en combinaison avec un ballon d'ECS, un ballon combiné ou un ballon primaire. Doté d'un réservoir intégré de 300 l, ce ballon thermodynamique peut être installé en lieu et place d'un ballon d'ECS traditionnel. Notons que son exploitation sera d'ailleurs optimisée dans une buanderie ou un local technique, lieux dans lesquels une grande quantité de chaleur est produite et disponible. Précisons également que le Vitocal 262-A affiche un coefficient de performance pouvant aller jusqu'à 4 sur air ambiant (jusqu'à 3,39 sur air extérieur), garantissant un faible coût d'exploitation doublé d'un grand confort d'ECS. Il revendique également un fonctionnement silencieux grâce à de faibles émissions sonores (allant de 53 dB à 47 dB selon les modèles). De classe énergétique A+ ou A++, le Vitocal 262-A préserve l'environnement grâce à son réfrigérant naturel R290 (Climate Protect+++) qui assure une température de départ de 65° C jusqu'à -10°C, réduisant ainsi considérablement l'utilisation du système de chauffage électrique.

Optimisé pour l'autoconsommation de l'électricité produite par une installation photovoltaïque, il s'avère éligible aux aides financières. Si la surveillance de l'état de l'anode de protection s'opère simplement par la régulation Viessmann, sa mise en service par l'installateur est guidée au moyen de ViGuide, qui lui permet aussi d'en assurer sa télésurveillance. Mentionnons enfin que son pilotage se veut des plus simples, puisque s'opérant par l'application ViCare. Prix public indicatif à partir de 3 800 euros HT, hors accessoires, pose et mise en service.

Ballon thermodynamique Vitocal 060-A

Afin d'apporter un complément de solution à l'offre ballon thermodynamique, la gamme sera complétée en fin d'année avec la nouvelle génération de la gamme 060-A. Cette nouvelle évolution retrouvera les déclinaisons de

l'ancienne génération c'est-à-dire des cuves de 180 et 250 l mais avec un tout nouveau design et surtout un nouveau circuit aéraulique et frigorifique au R290 lui permettant d'associer respect de l'environnement et performance. La connectivité sera bien évidemment de série aussi bien pour le pilotage par l'utilisateur que pour le professionnel afin de toujours bénéficier d'un produit au top de sa performance.



Commande à distance Vitotrol 100-EH

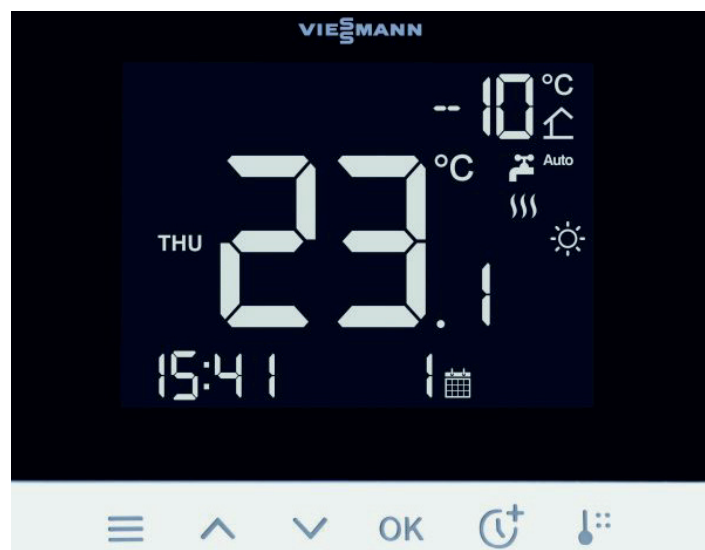

Le Vitotrol 100-EH permet le pilotage de la pompe à chaleur, depuis n'importe quel espace de vie. D'installation facile puisque ne requérant aucun câble grâce à sa technologie radio (cryptée), la commande à distance Vitotrol 100-EH, alimentée

par piles (type AA, 2 x 1,5 V) propose un design moderne et intemporel. Elle dispose d'un écran lumineux pour afficher la température ambiante, la température extérieure, le temps comme les états de fonctionnement de la pompe à chaleur. Elle permet aussi de piloter le circuit de chauffage/ rafraîchissement en fonction de la température extérieure, comme la préparation d'ECS puisqu'il est possible de connecter plusieurs Vitotrol 100-EH (un par circuit). Compatible CEE, elle offre la possibilité de créer une programmation horaire pour le chauffage comme l'ECS mais aussi de mises à jour automatiques du logiciel via internet. Elle peut gérer un mode confort, un programme vacances, un programme vacances à la maison ou encore un mode absence. Enfin, éligible aux aides financières, Vitotrol est commercialisé au prix public indicatif de 249 euros HT.

Chaudière à condensation Vitocrossal 300 C13



Cette nouvelle chaudière gaz à condensation, compacte et économique, se destine au chauffage et à la production d'ECS d'immeubles collectifs, au tertiaire ainsi qu'aux collectivités. La Vitocrossal 300 C13 revendique une grande facilité d'installation, grâce notamment à sa largeur de 75 cm, ses roulettes intégrées et sa palette de transport avec rampe intégrée. Avec sa faible emprise au sol (0,75 à 1,07 m²), la chaudière Vitocrossal 300 C13 s'imposera aussi en rénovation dans les bâtiments aux chaufferies exigües. Livrée prémontée et testée d'usine, la Vitocrossal C13 se décline en huit puissances (80, 115, 160, 240, 320, 480, 560 et 640 kW)

et propose également un fonctionnement en cascade, jusqu'à 8 chaudières, pouvant générer une puissance allant jusqu'à 5.120 kW. Dotée du brûleur cylindrique Matrix, garant d'une combustion aux faibles émissions polluantes, la Vitocrossal C13 dispose d'une plage de modulation importante pouvant aller au-delà de 1:10 selon le modèle, pour un fonctionnement prolongé et durable. Précisons d'ailleurs que la sonde O2 à auto-étalonnage, règle automatiquement la combustion sur différents types de gaz (naturel, propane, mélange contenant jusqu'à 20 % d'hydrogène). Équipée du nouvel échangeur de chaleur Inox-Crossal, en acier inoxydable de haute qualité, synonyme d'une grande sécurité de fonctionnement et d'une longue durée de vie, la Vitocrossal C13 affiche un rendement normalisé élevé.

Précisons enfin que la Vitocrossal C13 est intégrée à la plateforme Viessmann One Base garantissant une mise en service simple et intuitive via ViGuide mobile et permettant également le monitoring à distance par un professionnel (via smartphone ou tablette), ainsi qu'une optimisation des paramètres sans compter que l'entretien à effectuer sera signalé à temps. Prix public indicatif à partir de 12 500 euros HT, hors accessoires, pose et mise en service.

Du nouveau à l'académie de formation Viessmann : des solutions personnalisées et accessibles depuis le nouveau catalogue en ligne

• Un site web simple et intuitif pour s'inscrire

Avec son nouveau site web, l'inscription aux formations Viessmann n'a jamais été aussi simple. Doté d'une interface intuitive et conviviale, le site permet de trouver facilement la formation qui correspond à vos besoins, de consulter les calendriers des sessions et de s'inscrire en quelques clics seulement.

• Des formations photovoltaïques adaptées à chaque cible client

Viessmann est bien conscient que chaque client a des besoins spécifiques en matière de formation, surtout dans des secteurs techniques

comme le photovoltaïque. Même si l'électricité n'est pas au coeur de son expertise originelle, l'industriel met tout en oeuvre pour offrir des formations de qualité avec des contenus pédagogiques pertinents et accessibles, adaptés aux besoins spécifiques.

Grâce à des modules personnalisés, chaque participant peut progresser à son propre rythme et selon son niveau de connaissance initial. Les programmes de formation Viessmann sont conçus pour répondre aux exigences variées des installateurs chauffagistes, des électriciens comme des bureaux d'études, qu'il s'agisse de néophytes dans le domaine du photovoltaïque ou de professionnels à la recherche de parfaites connaissances.

Grâce à un système de recherche performant et à des filtres avancés, les utilisateurs peuvent rapidement repérer les formations disponibles en fonction de leur niveau, de leur localisation et de leurs dates de préférence. <https://partnerportal.viessmann.com/fr/fr/se-former.html>

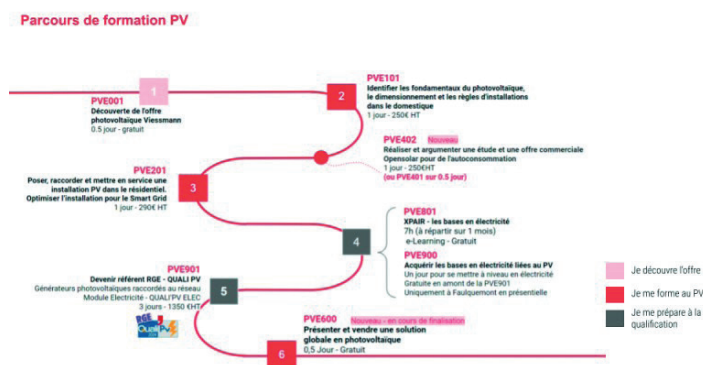

Viessmann Proactif ÉcoSystème

Ces nouveautés soutiennent une nouvelle dynamique au sein du réseau Viessmann. En effet, Viessmann a décidé de renforcer son réseau de partenaires en lançant le label Proactif ÉcoSystème. Cette initiative vise à accompagner et valoriser les entreprises désireuses de se positionner sur des chantiers de rénovation globale grâce à des outils, des formations, des services et des campagnes de communication dédiées.

Les partenaires du réseau Proactif ÉcoSystème de Viessmann agissent en véritables conseillers énergétiques, offrant à leurs clients un service clé en main.

Ils disposent d'un ensemble de solutions d'autoconsommation intégrant chauffage et électricité, ainsi que des services pour aider leurs clients à obtenir des aides financières, financer leurs installations, effectuer les démarches administratives en cas de revente d'électricité, et assurer l'entretien de leurs équipements.

Le lancement de ce réseau témoigne de la volonté de Viessmann d'assumer une responsabilité proactive envers les personnes et la planète, en créant des solutions techniques de pointe, fiables, inspirantes et durables, répondant aux besoins tant de ses partenaires que des particuliers.

Nous sommes Viessmann Climate Solutions. Fondé en 1917 en tant que fabricant de technologies de chauffage et faisant désormais partie de Carrier, nous sommes aujourd'hui l'un des principaux fournisseurs mondiaux de solutions efficaces et durables en matière de climat (chaleur, eau et qualité de l'air) et d'énergies renouvelables pour les secteurs résidentiels et commerciaux. Notre offre de solutions intégrées connecte de manière transparente les produits et les systèmes via des plateformes et services numériques à une solution climatique et énergétique globale, créant ainsi un climat de bien-être sûr et fiable pour nos utilisateurs. Toutes les activités sont motivées par l'objectif de notre entreprise : « Nous créons des espaces de vie pour les générations futures. » C'est la responsabilité que nous assumons chaque jour avec nos partenaires.



Nouvelle génération de rupteurs Schöck Rutherma, encore plus performants et désormais certifiés pour les projets en zone sismique



Les rupteurs de ponts thermiques Schöck s'imposent, depuis plus de 40 ans, comme solutions répondant parfaitement aux exigences structurelles, thermiques, acoustiques et feu des réglementations françaises successives. Grâce à de constantes améliorations, leurs domaines d'applications se révèlent particulièrement larges, se conformant à tous types de jonctions (béton/béton mais aussi béton/acier, acier/acier et même béton/bois), pour traiter les ponts thermiques de toutes les configurations structurelles.

Aujourd'hui, ce sont les modèles Schöck Rutherma DF/DFi, dédiés au traitement des ponts thermiques entre la dalle et la façade dans le cadre d'une ITI (Isolation thermique par l'Intérieur), qui se trouvent au coeur de l'actualité.

En effet, d'une part, Schöck a encore amélioré leur performance thermique avec une valeur psi passée de 0.13 à 0.10, les positionnant comme les plus efficaces du marché. D'autre part, Schöck lance une version antisismique, Schöck Rutherma DF-S/DFi-S, sous ATEX validée par le CSTB en date du 31 mai dernier : une solution prête à l'emploi (sans aucun module additionnel et sans ferrailage complémentaire spécifique à prévoir), simple et rapide à mettre en œuvre, permettant de traiter tous les projets soumis aux exigences parasismiques en ITI en France métropolitaine.

Meilleur psi du marché pour Schöck Rutherma DF/DFi

Au cœur des rupteurs Schöck Rutherma DF/DFi nouvelle génération, perdurent le corps de l'isolant, toujours en Néopor® (polystyrène graphité), de même que les boucles de tranchant, pour la capacité portante verticale.

Les évolutions apportées concernent tout d'abord les boucles de moment, reprenant le moment fléchissant sur l'appui au niveau du rupteur, dont le diamètre de la partie en inox a été réduit, de façon à restreindre les ponts thermiques entre l'extérieur (la façade) et l'intérieur (la dalle). En effet, ces éléments traversants en acier occasionnent de petites conductions thermiques : de facto, en diminuer le diamètre induit de moindres conductions.

De même, les plaques coupe-feu, en parties inférieure et supérieure du rupteur, initialement en silico calcaire, ont été remplacées par des bandes de laine minérale protégées par un profilé en PVC, offrant une résistance au feu optimale, la performance d'isolation thermique de la laine minérale étant, par ailleurs, supérieure à celle de la plaque silico calcaire. Toujours à l'écoute des remontées terrain, Schöck en a profité pour que ces plaques coupe-feu, auparavant débordantes sur les côtés, soient désormais affleurantes afin de faciliter la mise en œuvre.

Ces deux modifications, sans surcoût, ont permis d'améliorer la performance d'isolation thermique du produit, qui est donc passé d'une valeur Psi de 0.13 à 0.10, meilleure valeur actuelle du marché !

Autre évolution intéressante, le PV feu ne rend plus nécessaire de faire passer les aciers filants du chaînage du voile dans les boucles du rupteur Schöck Rutherma DF/DFi, ce qui facilite la mise en place du produit dans le coffrage.

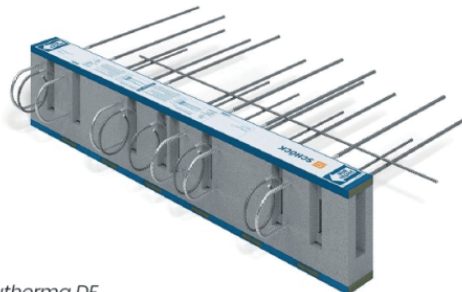

Schöck Rutherma DF

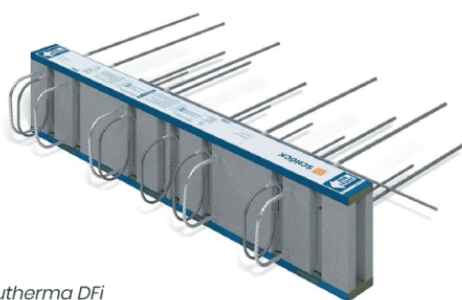

Schöck Rutherma DFi

Nouveauté « sismique » : Schöck Rutherma DF-S/DFi-S

Afin de traiter tous les projets en zones sismiques, Schöck a doté ses rupteurs de boucles horizontales, perpendiculaires aux boucles de tranchant et de moment, offrant ainsi une résistance au cisaillement, c'est-à-dire la translation latérale de la dalle par rapport à la façade.

Lors d'un tremblement de terre, il y a une accélération provoquée sur l'ensemble des éléments, notamment une accélération horizontale qui entraîne une translation différentielle entre le plancher et la façade. L'effort de cisaillement va être repris ici par l'insertion de ces boucles horizontales « sismiques », toujours au nombre de 2 par mètre linéaire.

Le choix de Schöck d'intégrer directement ces boucles « sismiques » au rupteur lui-même se révèle ingénieux et des plus avantageux par rapport à d'autres systèmes existants pour renforcer l'attache de la dalle à la façade. Là où certains ont conçu de petits modules à insérer entre les rupteurs, Schöck propose une

solution tout-en-un, sans élément annexe, sans ferrailage complémentaire spécifique à prévoir (donc ni coûts ni temps additionnels).

Rappelons que l'accompagnement des professionnels de la construction et notamment la facilité de mise en oeuvre de ses innovations s'avèrent des leitmotifs chez Schöck, dont les rupteurs bénéficient déjà d'atouts opérationnels comme des codes couleurs selon les modèles, des flèches indiquant le sens d'exécution, des QR Codes renvoyant aux instructions techniques, des pattes de fixation...

Bien entendu, ces versions « sismiques » présentent des propriétés structurales comme thermiques aussi excellentes que les versions « statiques » et sont conformes aux exigences acoustiques de la NRA, à savoir un isolement acoustique de 58 dB pour les bruits aériens.

Les nouveaux rupteurs DF-S/DFi-S seront livrés sur chantier à partir de septembre, sachant qu'il est d'ores et déjà possible de consulter les équipes Schöck pour des projets.

Schöck Isolink, connecteur thermique en fibres de verre



Schöck Rutherma DF-S



Schöck Rutherma DFi-S

La solution lorsque l'acier atteint ses limites

Avec l'armature en fibres de verre Schöck Isolink, Schöck propose une alternative innovante aux ancrages en acier inoxydable (générateurs de

ponts thermiques ponctuels) pour la liaison des parois en béton des panneaux sandwich ou murs à coffrage et isolation intégrée. Au rang de ses avantages, sa résistance au milieu alcalin et à la corrosion, sa facilité de découpe et de mise en oeuvre ainsi que sa très faible conductivité thermique en font la solution idéale pour garantir une enveloppe thermique globale et homogène, qu'il s'agisse de bâtiments industriels ou tertiaires comme de logements collectifs.

Schöck Isolink, connecteur thermique en fibres de verre



La solution lorsque l'acier atteint ses limites

• Isolation thermique haute performance et économique !

La conductivité thermique extrêmement faible de Schöck Isolink permet d'obtenir d'excellentes performances thermiques pour tous types de



murs et de façades en béton à isolation intégrée.

De facto, avec un Lambda de 0,7 W/ (m.K), la conductivité thermique du composite en fibres de verre est nettement inférieure à celle de l'acier noir du béton armé (50 W/ (m.K)) et à l'acier inoxydable (13 W/ (m.K)).

Également inférieur à celui de l'acier, son faible poids favorise une maniabilité sans pénibilité et un meilleur rendement dans la production d'éléments préfabriqués en béton.

Grâce à Schöck Isolink, il est possible de réaliser jusqu'à 50 % d'économies sur l'isolation et de mettre en place des complexes de façade plus minces.

• **Fonctionnalité double et gamme multiple**

Schöck Isolink assure, à la fois, les fonctions d'un connecteur et d'un écarteur entre les parois en béton du double-mur. Il convient aussi bien aux façades sur appuis ou suspendues, et offre la possibilité de réaliser de grands formats de voiles béton et ainsi de limiter le nombre de joints de façade.

Précisons qu'au sein de la gamme, il existe des modèles avec « limiteur de profondeur d'ancrage » permettant de garantir un bon positionnement dans l'épaisseur des façades avec béton apparent.

• **Mise en oeuvre ultra-simple**

De petits diamètre et longueur, Schöck Isolink se place sans effort dans les réservations prévues à cet effet sur les plaques d'isolant, évitant de



remplir les vides de mousse comme c'est le cas pour les ancrages traditionnels. À la clé : une plus grande productivité, et donc rentabilité, dans la réalisation des éléments préfabriqués en béton.

Soulignons que ce connecteur en fibre de verre peut être utilisé avec tous les types d'isolants (allant jusqu'à 35 cm d'épaisseur) et offre ainsi aux architectes et aux usines de préfabrication un matériau d'avenir pour l'isolation thermique de la façade.

Enfin, sa résistance au milieu alcalin et à la corrosion se révèle un atout de taille dans le cadre de construction en secteur maritime par exemple, de même que, certifié par le Passivhaus Institut de Darmstadt (Allemagne) il s'érige comme élément parfaitement adapté aux maisons passives dans la catégorie des connecteurs de façade.

Schöck Tronsole, rupteur acoustique contre les bruits de choc

Si nombre d'innovations Schöck s'attachent au confort thermique, le confort acoustique à l'intérieur des bâtiments s'avère également

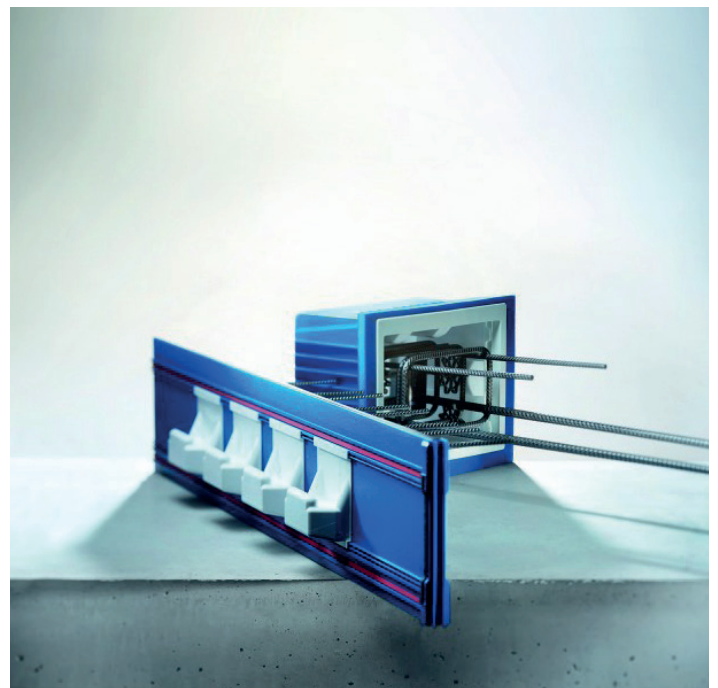

un axe de recherche primordial, notamment au niveau des cages d'escalier où une isolation efficace contre les bruits de choc garantit la tranquillité et améliore la qualité de vie des occupants, tout en influençant aussi

sensiblement la valeur d'un bien immobilier. Ainsi, afin de traiter les ponts acoustiques, le système Schöck Tronsole s'applique sur tout le pourtour des escaliers en béton armé, qu'ils soient hélicoïdaux, droits ou tournants, qu'il s'agisse de paliers ou de volées. Exit les consoles d'appui ou les revêtements de sol acoustiques additionnels, la mise en oeuvre de Schöck Tronsole seul suffit à réduire les bruits d'impacts, et ce, en conformité aux exigences de niveau de bruit de chocs $L_{nT,w} \leq 58$ dB.

• Un système complet, adapté à toutes les configurations d'escaliers

Schöck décline 7 modèles de rupteurs Schöck Tronsole afin de s'adapter à toutes les configurations d'escaliers, de même que toutes

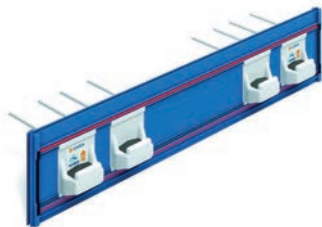

les épaisseurs de paliers et toutes les largeurs de volées courantes.

Par exemple, Tronsole type T est un élément structurel qui permet de désolidariser la liaison entre la volée d'escalier (qui peut être coulée sur chantier ou préfabriquée) et le palier assurant une isolation phonique face aux bruits de choc.

Le découplage acoustique se fait grâce à la couche d'élastomère Elodur, spécialement conçue pour la protection contre les bruits de choc et composant essentiel des produits de la gamme Schöck Tronsole. Garant d'une excellente isolation phonique, cet appui élastomère permet d'obtenir un affaiblissement d'environ 10 dB par rapport aux appuis de protection conventionnels et de réduire ainsi de moitié l'intensité sonore subjectivement ressentie (réduction du niveau sonore des escaliers selon la norme DIN 7396 : de $\Delta L_{w^*} \geq 34$ dB pour le niveau de charge V2 à $\Delta L_{w^*} \geq 28$ dB pour le niveau de charge V8).

Schöck Tronsole type T offre une grande liberté architecturale (fabrication sur mesure avec 5 catégories de résistance aux charges, disponible à la longueur souhaitée ou pouvant être ajustée sur chantier) et s'adapte à toutes les épaisseurs de palier et toutes les largeurs de marches d'escalier. Le montage, facilité par la baguette

de fixation intégrée, permet une fixation directe sur le coffrage. Le profil de joint droit assure une liaison avec un joint périphérique homogène et rend le décoffrage simple en usine de préfabrication ou sur le chantier. Il n'est donc pas nécessaire de prévoir une console d'appui pour les paliers et les volées.

La mise en oeuvre du Tronsole type T dans du béton coulé sur place est simple et rapide : fixation de l'élément Tronsole type T au coffrage et ferrailage du palier avec le Tronsole type T, bétonnage du palier, coffrage et ferrailage de la volée. Cette étape peut être complétée, en option, par une plaque de mousse PE (Tronsole type L) à coller entre la volée et le mur de la cage d'escalier, pour finir par le bétonnage de la volée d'escalier.

Dans le cas d'une mise en oeuvre d'une volée d'escalier préfabriquée, le Tronsole type T peut être intégré en usine.

Autre exemple d'application, le Tronsole type Z est un élément structurel d'isolation contre les bruits de choc qui permet de désolidariser la liaison entre le palier d'escalier (qui peut être coulée sur chantier ou préfabriqué) et les murs de la cage d'escalier (en maçonnerie ou en béton).

• En usine ou sur chantier, un montage simple et fiable



Que ce soit en usine ou sur chantier, tous les modèles Schöck Tronsole sont conçus de telle sorte qu'ils permettent des délais de montage courts et contribuent à optimiser le temps de main-d'oeuvre sur site.

Et pour contrôler leur mise en oeuvre dans les

règles de l'art, c'est très simple : tous marqués de bleu, il suffit donc de suivre la ligne bleue qu'ils forment le long de l'escalier ou de consulter les QR Codes sur les produits pour accéder aux instructions de mise en oeuvre.

Goujons Schöck Stacon type LD / F-LD pour traitement des joints de dilatation



Nouvelles dimensions, logiciel de dimensionnement exclusif et bibliothèque CAO/BIM dédiée

Au-delà d'une expertise reconnue en rupteurs de ponts thermiques, Schöck propose un large panel de solutions techniques, à l'instar des goujons Schöck Stacon destinés au traitement des joints de dilatation. Fort d'une nouvelle gamme



idéalement adaptée au marché français, Schöck Stacon type LD / F-LD, sous DTA 3.1/15-817_V3 validé par le CSTB, l'industriel se démarque par le lancement d'un tout premier logiciel de dimensionnement, Scalix.

Et comme l'accompagnement des professionnels de la construction détermine intrinsèquement chacune de ses innovations produits, Schöck met à leur disposition, sur son site internet, une bibliothèque CAO / BIM pour la gamme Stacon.

• Un système simple, sûr et économique s'adaptant à toutes les configurations

Rappelons que le traitement des joints de dilatation prévient la fissuration du béton et la fatigue des armatures structurales, résultant d'une dilatation due à la température, au retrait du béton entre deux ouvrages ou bâtiments longs.

Si les solutions usuelles pour liasonner mécaniquement les ouvrages séparés par un joint de dilatation se révèlent souvent complexes, onéreuses et sources d'encombrement sur chantier, les goujons Schöck Stacon type LD / F-LD garantissent une optimisation structurelle, sans ouvrage supplémentaire. Composés de barres cylindriques en acier inoxydable ou galvanisé, à haute résistance mécanique et prêts à être mis en oeuvre, ils relient les éléments de construction contigus du joint, assurant la reprise des efforts tranchants, tout en autorisant un ou plusieurs degrés de liberté (axial et radial).

Précisons qu'en combinaison avec la manchette de protection incendie, à glisser sur le goujon, disponible en option, la transmission des efforts est assurée avec une classe de résistance au feu R120 (suivant ETA-16/0545).

Fabriqués sur mesure, les goujons Schöck Stacon type LD / F-LD déclinent désormais 6 diamètres (16, 20, 22, 25, 30, 40 mm) afin de s'adapter parfaitement aux multiples configurations, aussi bien en extérieur qu'en intérieur, en fonction des charges à reprendre et du mode constructif. Très attentif aux attentes des chefs de chantier en termes de fiabilité et de sécurité, Schöck a doté chaque modèle d'un

code couleur permettant aux utilisateurs de les identifier instantanément pour gagner en rapidité et efficacité de mise en oeuvre.

Innovation Schöck Bole, armature anti-poinçonnement



Schöck dévoile la solution Schöck Bole, une nouvelle armature anti-poinçonnement sous Évaluation Technique Européenne (ETE). Efficace et fiable, ce nouveau système prêt à l'emploi, rapide à mettre en oeuvre aussi bien en usine de préfabrication que sur chantier, augmente la résistance au poinçonnement des dalles en béton reposant sur des appuis ponctuels tels que poteaux, têtes de murs...

Ainsi, le renforcement du ferrailage via l'armature Schöck Bole évite la rupture par cisaillement et offre l'avantage de répartir parfaitement les charges de la dalle vers l'élément porteur.

Et comme de tradition chez Schöck, cette innovation se complète d'un ensemble de services : un logiciel permettant aux bureaux d'études structure de dimensionner instantanément les armatures Schöck Bole en amont des projets, un guide de pose (en plus du fait que Schöck propose un accompagnement sur chantier et une formation à la mise en oeuvre de ce nouveau produit dans les règles de l'art) ainsi qu'une bibliothèque CAO / BIM dédiée.

• Une solution contre le poinçonnement facile à mettre en oeuvre et gage de sécurité

Les dalles en béton soutenues uniquement par des poteaux (sans retombée de poutres) s'avèrent de véritables atouts dans les bâtiments publics et industriels en termes d'aménagement intérieur et de volume utilisable.

Ce mode de construction, règlementé par l'Eurocode 2, induit de veiller à ce que lesdites dalles soient suffisamment armées pour éviter le poinçonnement par les poteaux. À cet effet, il convient notamment de renforcer les zones proches des poteaux où les contraintes de cisaillement se révèlent importantes.

Si les armatures traditionnelles sont souvent complexes et leur mise en oeuvre chronophages (dalles champignon, planchers-dalles avec une épaisseur importante, systèmes poteaux-poutres), le nouveau système Schöck Bole livré prêt à poser, avec note de calcul homologuée et schéma de pose fournis pour chaque liaison à traiter, offre une solution technique simple, efficace et sécurisée. Il est constitué de goujons double têtes soudées sur des aciers de positionnement qui garantissent l'espacement entre deux goujons successifs. Ces « barettes » sont simplement placées dans les armatures de la dalle en béton. Exit les poutres ou renforts en tête de poteaux pour un coffrage de dalles d'autant plus rapide et économique ! À la clé également : une réduction des volumes de béton par rapport à une solution traditionnelle et une optimisation du ferrailage des dalles, avec un impact positif sur l'impact carbone IC Construction des projets.

Soulignons que Schöck Bole permet de diffuser les contraintes de cisaillement au niveau de la jonction poteaux-plancher, offrant un gain sur l'épaisseur du plancher par rapport à un ferrailage poteaux-poutres-plancher classique. Des dalles sans retombée donc et une hauteur libre entre étages optimisée !

LG présente ses nouveautés climatisation



LG dévoile ses nouveaux climatiseurs pour profiter d'un été au frais et d'un doux confort dans toutes les pièces de la maison

LG Electronics (LG) présente ses dernières innovations en matière de climatisation offrant des performances et une efficacité énergétique optimisées associées à un design épuré. Ces nouvelles climatisations et pompes à chaleur air/air signées LG permettent de rester au frais, et ce même pendant les périodes de fortes chaleurs.

Bénéficiant des dernières avancées technologiques, les solutions de climatisation LG facilitent le quotidien des utilisateurs tout en profitant d'une consommation d'énergie réduite. En effet, ces dernières sont équipées du compresseur DUAL Inverter™, technologie développée par la marque, qui fournit un refroidissement efficace tout en permettant d'économiser de l'énergie. L'utilisation de l'application gratuite LG ThinQ™ assure le contrôle

à distance de tous les produits connectés LG, de gérer le démarrage et la température de l'appareil désiré.

Nouveau ARTCOOL GALLERY LCD



Telle une œuvre d'art accrochée au mur, le nouveau LG ARTCOOL GALLERY LCD est doté d'un écran LCD de 27 pouces pour diffuser les images désirées et offrir une exposition immersive. Ce climatiseur réversible de 2,5 ou 3,5 kW au design raffiné constitue un élément de décoration unique dans un intérieur. Grâce à sa fonction exclusive, l'utilisateur peut afficher des œuvres ou des photos lorsque le climatiseur est éteint comme dans un cadre photo, ajoutant ainsi une touche artistique et personnalisée. Il intègre également un purificateur d'air permettant d'assainir l'air pour profiter au mieux de l'espace. Ce dernier permet de profiter d'une consommation d'énergie réduite, par rapport à la précédente génération et au mode éco.

Ce nouveau modèle assure ainsi un chauffage et un refroidissement rapides pour obtenir les températures ambiantes désirées de la pièce plus rapidement. Il propose également une ventilation avec un flux d'air 4 directions et l'orientation des volets verticales ou horizontales.

Grâce à son mode silencieux de -20 dBA, il peut être utilisé la nuit en toute discrétion. Il est livré avec une télécommande sans fil infra rouge.

Ce modèle est décliné en ARTCOOL Gallery Photo pour exposer ses plus jolis clichés, telle une exposition d'œuvres d'art.

Prix publics indicatifs HT (auxquels il faut ajouter une Écotaxe de 6.67€)

ARTCOOL Gallery LCD : 2 724,40€HT (9kw) et 3 007,20€HT (12Kw)

ARTCOOL Gallery Photo : 1 946 €HT (9kw) – 2 148 €HT (12Kw)

Nouveau Climatiseur réversible DUALCOOL DELUXE S1

Le nouveau DUALCOOL DELUXE S1 dévoile une façade élégante et un affichage lumineux discret pour s'intégrer dans tous les intérieurs. Son écran invisible de grande taille permet de vérifier l'énergie consommée en temps réel. Ce nouveau modèle allie puissance de refroidissement et excellente qualité de l'air.

Avec sa fixation murale, il bénéficie d'une installation rapide et facilitée. Il est doté de la nouvelle fonction LG « Soft Air » qui procure un rafraîchissement personnalisé en contrôlant la température et la puissance du flux d'air. Cette nouvelle fonction est possible grâce au nouveau design des ailettes du DUALCOOL DELUXE S1. La conception de la grille avant permet d'obtenir un flux d'air indirect et confortable.



Une fois que l'ailette inférieure se ferme, le flux d'air sort par la face avant de l'appareil et se diffuse alors vers le bas à partir du plafond.

Avec son système de filtration intégré, plus de 3 millions d'ions stérilisent l'air circulant à travers le climatiseur, ainsi que les substances nocives et les odeurs entourant l'appareil. L'ioniseur stérilise plus de 99%* des bactéries adhérentes dans les 60 minutes pour obtenir un intérieur sain (*stérilise plus de 99,9% d'Escherichia coli en 30 min et plus de 99,6% de staphylocoque doré en 60 min).

Le nouveau **DUALCOOL DELUXE S1** s'adapte aisément aux besoins des utilisateurs grâce à son flux 4 directions, qui fournit de l'air frais uniformément dans toute la pièce. Encore plus silencieux avec ses 19 dBA, il peut être utilisé même la nuit. Il est disponible en mono split et multi split de 2,5 kW et 6,5 kW.

Les nouveaux climatiseurs DUALCOOL sont également déclinés avec le modèle DUALCOOL S1 PREMIUM pour équiper une pièce en 2,5 kW ou 3,5 kW et le modèle DUALCOOL STANDARD PRO pour équiper une pièce de 2,5 kW et 7 kW.

Prix publics HT (auxquels il faut ajouter une Écotaxe de 6.67€)

DUALCOOL DELUXE S1 : 1 302€HT (9kw) – 1 454€HT (12kw) – 1 907€HT (18kw) – 2 431€HT (24kw)

DUALCOOL S1 PREMIUM : 2 069€HT (9kw) – 2 286€HT (12kw)

DUALCOOL STANDARD PRO : 847€HT (9kw) – 995€HT (12kw) – 1 556€HT (18kw) – 2 007€HT (24kw)

À propos de LG Electronics, Inc.

LG Electronics Inc. est un leader mondial en matière d'innovation technologique et industrielle implanté dans presque tous les pays du monde et employant 74 000 personnes. LG est composé de cinq divisions : Home Appliance & Air Solution, Home Entertainment, Mobile Communications, Vehicle Component Solutions et Business Solutions. Avec un chiffre d'affaires total de 60,7 milliards de dollars en 2023, LG est l'un des principaux fabricants d'une large gamme de produits allant des téléviseurs, lave-linge, réfrigérateurs, climatiseurs, appareils mobiles, signalisation numérique et composants automobiles. LG est également connu pour ses produits haut de gamme LG SIGNATURE et LG ThinQ, intégrant des solutions d'intelligence artificielle.

Votre nouveau guide de l'armoire à docs 2024

[Lire le guide](#)



Cheminées POUJOLAT fait évoluer sa gamme 3CE THERMO-D pour le raccordement des chauffe-eaux thermodynamiques

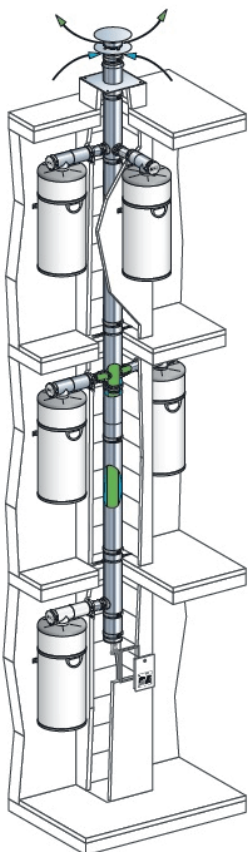

Depuis 4 ans sur le marché et précurseur en son temps, le système concentrique spécialement adapté aux chauffe-eaux thermodynamiques pour les logements collectifs neufs 3CE Thermo-D mis au point par Cheminées Poujoulat évolue.

Il s'enrichit d'un nouveau conduit de raccordement pour les appareils permettant le raccordement de deux appareils par niveau. Cette solution brevetée et certifiée par un avis technique du CSTB permet de répondre à des

contraintes réglementaires et sécuritaires, mais aussi à des questions pratiques et esthétiques. Le recours aux chauffe-eaux thermodynamiques est en pleine expansion. Quasiment inexistant il y a 4 ans, cet équipement est de plus en plus répandu dans les logements collectifs neufs, porté par la RE2020.

« Le marché naissant du chauffe-eau thermodynamique offre de belles perspectives pour les années à venir. L'entrée en vigueur des nouveaux seuils d'émissions de carbone au 1er janvier 2025 va rebattre la carte énergétique en donnant à l'électricité une place centrale au sein des logements collectifs neufs. L'installation de CET, forcément pertinent dans ce contexte, va donc s'intensifier. Soucieux de combler les attentes des fabricants de ce marché en plein essor, nous avons souhaité compléter notre offre 3CE Thermo-D avec de nouvelles fonctionnalités », précise Vianney Bucher, chef produits chez Cheminées Poujoulat.

De nouveaux conduits de raccordement des appareils personnalisables

Pour rappel, le conduit collectif concentrique 3CE Thermo-D de Cheminées Poujoulat permet l'amenée et l'évacuation d'air des chauffe-eaux thermodynamiques qui y sont raccordés dans les immeubles.

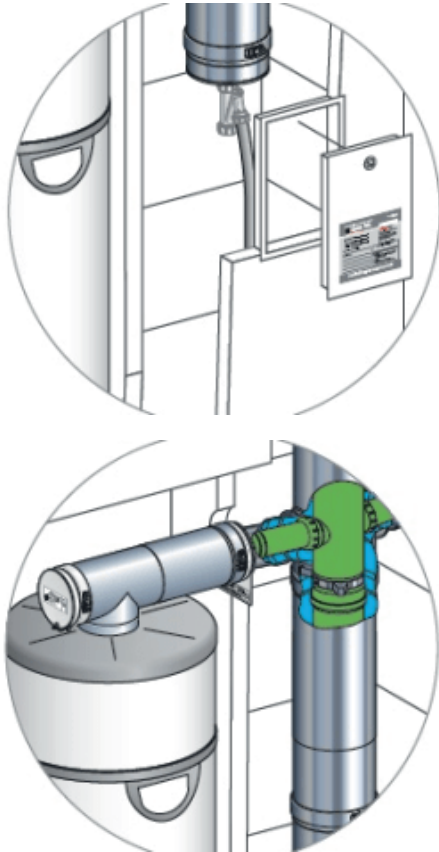

En complément de ce conduit collectif, Cheminées Poujoulat propose désormais le conduit pour le raccordement des appareils installés dans les logements. Il est constitué d'un tube intérieur en polypropylène et d'un conduit extérieur acier galvanisé isolé, permettant d'assurer l'isolation thermique dans l'habitation. De par sa conception, il permet, avant tout, de satisfaire à un classement au feu M1 ou B-s2,d0, indispensable à la sécurité incendie dans les immeubles de logements collectifs.

Enfin, pour faciliter les opérations annuelles d'entretien, il est accessible et démontable sur toute sa longueur.

En prime, fidèle à sa marque de fabrique, Cheminées Poujoulat offre la possibilité de personnaliser cette pièce à l'aide de peintures pour une parfaite intégration esthétique à l'intérieur des appartements. Un avantage indéniable dans la mesure où le chauffe-eau

est bien souvent visible.

Déjà disponible pour les appareils à raccordement concentrique, une version adaptée aux appareils double sortie est annoncée pour le mois de septembre 2024.

« Avec ces 2 versions de conduit de raccordement, nous serons en mesure de couvrir l'ensemble des appareils du marché », précise Vianney Bucher

Un té avec double piquage pour le raccordement de deux appareils par niveau

Un autre changement notable apporté par Cheminées Poujoulat concerne l'augmentation du nombre de logements qu'il est possible de raccorder.

Initialement conçu pour le raccordement d'un appareil par étage, Cheminées Poujoulat fait évoluer son système 3CE Thermo-D avec le développement d'un Té avec double piquage. Cette nouveauté autorise ainsi le raccordement jusqu'à 2 appareils par niveau sur une même colonne.

Le chauffe-eau thermodynamique devrait sans doute constituer à terme une alternative pour le remplacement des chauffe-eaux électriques en rénovation dans le logement collectif.

A propos du groupe poujoulat

Leader européen des conduits de cheminées et sorties de toit métalliques, Cheminées Poujoulat conçoit, fabrique et commercialise des solutions complètes d'évacuation de fumée pour la maison individuelle, l'habitat collectif et l'industrie.

Cheminées Poujoulat est la marque leader du Groupe Poujoulat présent dans 8 pays (France, Allemagne, Angleterre, Belgique, Suisse, Pays-Bas, Danemark et Pologne). Le Groupe Poujoulat possède 11 usines, réalise un chiffre d'affaires de plus de 402 M€ dans 30 pays et compte 1 800 salariés.

Bosch Home Comfort ouvre les portes du Campus X sur son site de Drancy (93)



Un nouvel écrin 3 en 1 hybride de 1200 m² qui offre une expérience client personnalisée



Campus X elm.leblanc Bosch, Drancy – Crédit photos Stefan Meyer

Pour une visite virtuelle du Campus X : https://youtu.be/yu_a8r9XW80

Bosch Home Comfort Group est l'un des principaux fabricants européens de solutions

éco-performantes de chauffage, de confort domestique et de chaleur industrielle durables et économes en énergie. L'entreprise a réalisé un chiffre d'affaires de 4,96 milliards d'euros en 2023 et emploie 14 094 personnes. Bosch Home Comfort Group possède de fortes marques internationales et régionales, et fabrique une gamme de produits diversifiée en Europe, en Amérique et en Asie.

elm.leblanc, marque historique sur le marché français du confort thermique, conçoit et fabrique sur ses sites de production de Drancy et Saint-Thégonnec, des solutions innovantes de chauffage et de production d'eau chaude utilisant le gaz vert et les énergies renouvelables.

Une expérience client unique et incarnée qui répond aux nouveaux enjeux d'omnicanalité

Bosch Home Comfort France ouvre ce mois de juin Campus X elm.leblanc Bosch, implanté au coeur de son siège et site industriel historique de Drancy (93), en région parisienne. Ce nouvel écrin hybride du spécialiste du confort thermique

se compose d'un show-room inédit, d'un centre de formation agréé qui a triplé de taille, et d'un espace bar convivial. La promesse : faciliter le parcours du client en lui offrant une nouvelle expérience simple, fluide et sereine, dans un lieu inédit. Une seule exigence : prendre le temps du conseil et d'un service de qualité. Baptisé « Campus X elm.leblanc Bosch », il illustre le savoir-faire du spécialiste du confort thermique qui conçoit, fabrique et commercialise les solutions Bosch Home Comfort et elm.leblanc.

A l'heure où le marché du chauffage et de la climatisation se transforme, Campus X elm.leblanc Bosch constitue un tournant majeur dans l'histoire de l'entreprise mais aussi du secteur. C'est une véritable valeur ajoutée que Bosch Home Comfort France offre aux installateurs, entreprises de maintenance, distributeurs négoce, partenaires, écoles spécialisées et étudiants en génie climatique. Evolutif, il se projette déjà dans de futures animations, des organisations de rencontres, et envisage même de recevoir des particuliers, tels que des clients sous contrat d'entretien Bosch qui souhaiteraient rénover leur installation.

Avec Campus X, c'est un véritable projet d'entreprise qui est né il y a maintenant deux ans, avec la volonté très forte d'offrir un lieu unique. L'idée initiale était ambitieuse mais le résultat nous rend encore plus fiers ! Loin des show-rooms traditionnels, chaque surface a été utilisée à bon escient, créant un dialogue fluide et naturel.

Notre force de vente dispose aujourd'hui d'un outil unique qu'elle va pouvoir faire vivre et animer dans le temps. Une deuxième phase de travaux sera amorcée en septembre prochain pour créer un espace dynamique pour nos équipes, qui laissera libre court à la créativité, toujours avec l'ambition de performer. ».

Florence Drouault-Solle – Directrice de la Communication Bosch Home Comfort France,

A gauche : Valentine Baroin, architecte, à droite Florence Drouault-Solle, Responsable du projet



Campus X elm.leblanc Bosch est un lieu où le visiteur peut monter en compétence, s'informer, découvrir les produits dans une ambiance réaliste, les tester, et même visiter l'usine. C'est aussi et surtout une vitrine qui se veut « vivante » et conviviale par le nouveau type d'approche qu'elle offre et les émotions qu'elle suscite.

■ **Un parcours fluide à travers des espaces clairement définis**

Dès que le visiteur franchit le seuil, il est transporté dans l'univers des marques elm.leblanc et Bosch. Se sentant comme chez lui, il arpente les allées du show-room, il peut prendre un café et échanger dans les espaces dédiés autour du bar, il reçoit des informations théoriques lors des sessions de formation et expérimente les appareils en pratique. Il dispose ainsi de toutes les clés pour conseiller son propre client sur le choix d'un équipement adapté à ses besoins, à son habitat ou son lieu de travail, à son mode de vie.

Sur 1 200 m², le lieu se compose :

- **de trois salles de formation théorique et pratique** dédiées à chaque famille de produits (les chaudières gaz vert, les pompes à chaleur air/eau et thermodynamiques, les pompes à chaleur air/air). Bosch Home Comfort triple ainsi la surface de son centre de formation francilien qui devient une brique d'un lieu beaucoup plus ambitieux et complet,

- **d'un show-room** mettant en situation les solutions de pompes à chaleur air/air, pompes

à chaleur air/eau et chaudières gaz vert en fonction des cas d'usages : logement social, studio d'étudiant, maison individuelle, petit commerce et tertiaire,

d'un bar et des espaces de convivialité pour échanger avec les experts, commerciaux et



Si Campus X est pratique pour les franciliens (desservi par le RER, le tramway et bientôt le métro 15), il est ouvert aux clients de toutes les régions qui peuvent profiter d'une séance de formation pour visiter le show-room et l'usine.

formateurs, autour d'un café ou d'un verre.
Campus X elm.leblanc Bosch, Drancy – Crédit photos Stefan Meyer

■ Une atmosphère chaleureuse pour des séances studieuses !

Préserver l'âme industrielle du lieu était essentiel pour Bosch Home Comfort, d'où l'implantation au cœur même de l'usine. La verrière zénithale a été conservée, offrant une grande hauteur sous plafond et une impression d'espace que l'on retrouve également dans les salles de formation très spacieuses. Cette source de lumière naturelle agréable participe à l'ambiance chaleureuse.

Dans le show-room, le style intemporel des pièces de vie et le choix des matériaux recréent un « chez-soi » et laissent s'exprimer harmonieusement les marques. Les tons neutres confèrent une dimension attrayante, accentuée par des ameublements en bois. Des tissus colorés et des objets du quotidien amènent du contraste, tandis que de la végétalisation instaure un équilibre.

Des affichages et documentations en libre-service apportent des précisions, des écrans vidéos du relief, et des QR Codes donnent accès à davantage d'informations en cas de besoin.



Campus X elm.leblanc Bosch, Drancy – Crédit photo Stefan Meyer

« Lorsque Florence Drouault-Solle nous a présenté son cahier des charges fin 2021, nous avons été marquées par la précision du programme imaginé et le réalisme souhaité afin de permettre au visiteur de se projeter. Nous avons pensé une répartition équilibrée des espaces afin que le tout dialogue naturellement. Telle une agora dans une ville actuelle, Campus X offre une visite ludique et permet de laisser s'exprimer tous les talents et de déambuler librement entre les mises en situation. La végétalisation occupe une place prépondérante avec des murs et des jardinières XXL équipés d'un système d'arrosage avec pompe à recyclage. Faisant le lien avec la verrière, elle crée un contraste avec l'esprit industriel que nous avons préservé à travers l'aspect brut des assises et les sols en résine. ».

Valentine Baroin et Alice Madrelle, agence d'architecture Malabar

**L'espace show-room :
une vitrine hybride et vivante, apporteur de solutions et de services**

Chaque détail a été pensé pour que le professionnel trouve une source d'inspiration réaliste et une solution technique adaptée au projet de rénovation ou de construction de son client. Plus de 50 références sont présentées à travers des box d'ambiances et des espaces complémentaires d'exposition pour mettre en lumière l'ensemble des gammes ainsi que les

solutions de régulation. Les box allient pièce de vie et extérieurs symbolisés par des marquages au sol représentant du gazon et des fleurs. Parfaits pour mettre en scène également les unités extérieures des pompes à chaleur !

Des codes couleurs, rappelant ceux de la charte graphique Bosch, délimitent trois espaces clairement identifiables, et chacune des neuf box propose une solution adaptée au cas d'usage présenté :

-Parcours magenta : les chaudières gaz vert pour le résidentiel. Une cuisine moderne et typique de logement collectif met en avant le modèle oxylys iCONDENS, tandis que la reproduction d'un studio d'étudiant montre l'usage du chauffe-eau



Ondéa Hydropower ultra-compact.

-Parcours vert : les solutions ENR pour le résidentiel. Une cuisine de maison individuelle, au mobilier conjuguant bois et céramique colorée, dissimule dans son cellier une unité intérieure colonne de pompe à chaleur split Compress 3400i AWS produisant le chauffage et l'Eau Chaude Sanitaire. Dans une autre configuration de maison individuelle, l'eau chaude sanitaire est produite par un chauffe-eau thermodynamique Compress 5000 DW situé dans l'atelier de bricolage.

Des solutions de pompes à chaleur air/air mono-split et multi-split sont également présentées dans les deux maisons :

-le mono-split avec la solution Climate 6000i

-le multi-split avec l'unité extérieure Climate 5000 M, complétée d'une console double flux Climate 5000i CN pour le salon et une unité murale Climate 3000i pour la chambre.

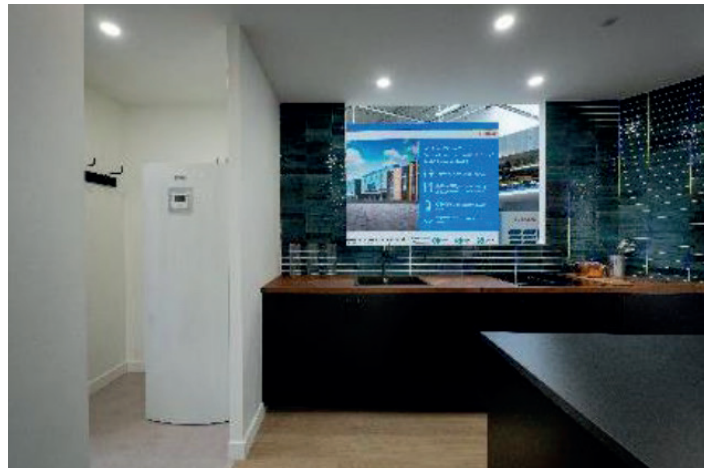

Campus X elm.leblanc Bosch, Drancy – Crédit photos Stefan Meyer

Dans la buanderie, est mise en scène une pompe à chaleur air/eau hybride full monobloc pour maison individuelle rénovée, couplée à une chaudière murale gaz à condensation Condens

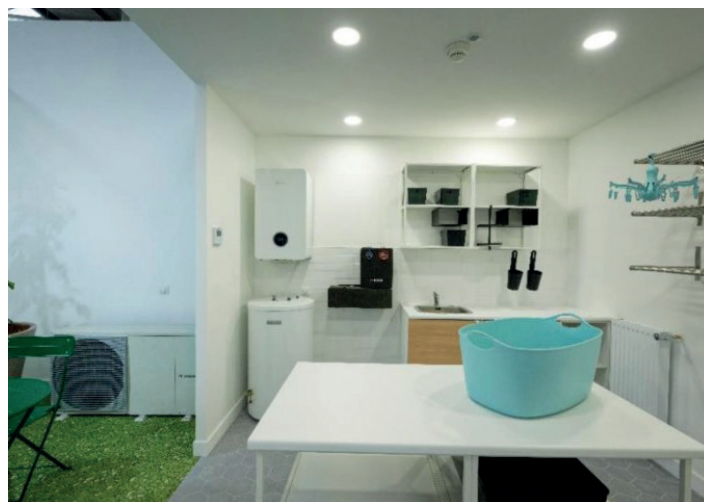

8300iW et un ballon d'ECS BST 120. Campus X elm.leblanc Bosch, Drancy – Crédit photo Stefan Meyer

Parcours bleu : les pompes à chaleur pour le

petit tertiaire et le collectif. Par exemple, un local commercial type pharmacie est aménagé, mettant en avant une installation de cassettes avec une pompe à chaleur air/air Climate 5000 L. Une suite d'hôtel, avec bureau, espace de nuit et salle de bain, est équipée d'un système VRF Air Flux 6300 et d'un module hydraulique. Autre box : une chaufferie d'établissement scolaire avec une installation en cascade de deux chaudières murales collectives Condens 7000 WP.



Campus X elm.leblanc Bosch, Drancy – Crédit photo Stefan Meyer

Centre de formation : une réponse à la transformation technologique et pédagogique de la profession

L'approche que Bosch Home Comfort initie dans sa politique de formation* insuffle une véritable approche pédagogique nouvelle dans le secteur. Le spécialiste s'appuie sur un double enjeu à la fois de transformation technologique des produits de dernière génération plus complexes vers lesquels les anciens « gaziers » doivent muter de manière fluide, et de transformation pédagogique avec de jeunes générations d'installateurs / SAV qui entrent sur le marché et qui ont besoin d'apprendre à travers de nouvelles méthodologies.

Le centre de formation de Drancy triple sa surface ! Trois salles sont respectivement dédiées aux chaudières, pompes à chaleur air/eau et air/air, pour le résidentiel et le tertiaire. Une plateforme générale pour se former et obtenir la certification Qualipac est exposée à travers une réalisation technique qui illustre toutes les règles de l'art.

Monter en compétences, gagner du temps, fidéliser ses collaborateurs ou former de

nouvelles recrues, garantir aux clients une qualité de service, ou encore accéder à de nouveaux marchés en maîtrisant les énergies et les technologies d'avenir... Ce nouvel « outil » de travail précieux, mis à disposition par Bosch Home Comfort, vise à accompagner les professionnels dans la transformation rapide et les défis que rencontre la profession.

La pratique est fondamentale dans la formation certifiante. Les techniciens de terrain ont besoin de voir et de manipuler les produits. Avec 30 modèles en fonctionnement présentés, les apprenants peuvent ainsi se former aux techniques de mise en oeuvre et d'entretien, et trouver des solutions lors des dysfonctionnements rencontrés.

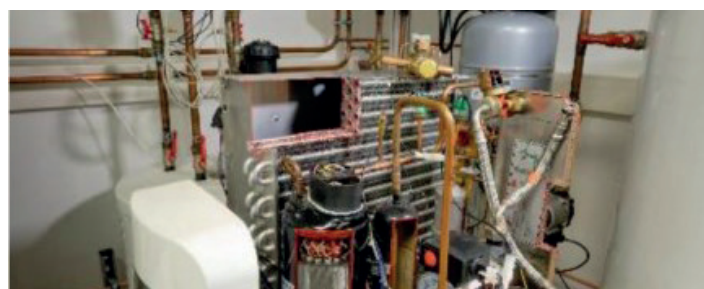
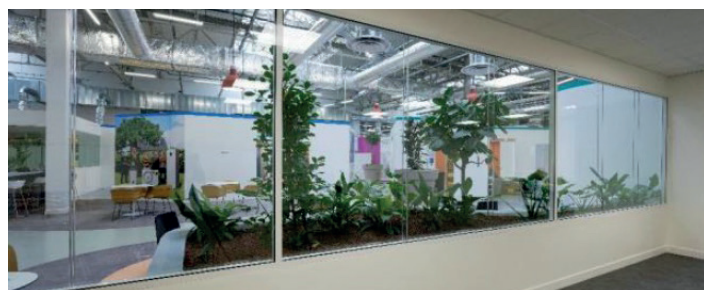

Campus X elm.leblanc Bosch, Drancy – Crédit photos Stefan Meyer

* Dossier de presse complet de la politique de formation de Bosch Home Comfort France disponible auprès du Cabinet Verley.

Fiche d'identité de la formation Bosch Home Comfort France

-Responsable Formation : Quentin Thomas.

-Bosch Home Comfort France est certifié organisme de formation Qualiopi.

-Agrément Qualit'ENR pour des formations certifiantes afin d'installer des pompes à chaleur et pouvoir faire bénéficier les consommateurs (d'aides), ou encore pour la manipulation des fluides frigorigènes contenus dans les pompes à chaleur.

-20 modules de formation : <https://www.elmleblanc.fr/pour-les-professionnels/formation/>

-60 appareils présentés pour former en situation réelle : chaudières, chauffe-bains, pompes à chaleur air/air et air/eau.

-Les inscriptions s'effectuent en direct via un mail générique bosch-elm.formation@fr.bosch.com ou via le site eAcademy Bosch elm.leblanc.fr: Connexion (elmleblanc.fr) dédié à la formation. Les formations sont orientées vers l'efficacité professionnelle avec des stages courts d'une à deux journées pour apprendre l'installation et le SAV des produits.

-Cinq centres de formation agréés couvrent le territoire pour une proximité maximale : Drancy (93), Vénissieux (69), Orvault (44), Colomiers (31) et Marseille (13).

-Cinq formateurs chevronnés, au savoir-faire opérationnel.

-Partenariat avec des écoles.

-Plus de 2 000 techniciens formés chaque année, dont la moitié à Drancy.

-Taux de satisfaction de plus de 95 % (évaluation en fin de stage).

Le Groupe Axiome Média

Notre objectif :

Concevoir des programmes pour créer et réussir les stratégies de nos clients

Ecosystème du marketing bâtiment



Technal décarbONE à tout va !



Tous les profilés aluminium Technal, pour les fenêtres, les façades et les portes, sont aujourd'hui fabriqués en aluminium Hydro Circal

75R, issu à 75% d'aluminium recyclé. Technal introduit peu à peu l'Hydro Circal 100R, fabriqué à 100% à partir d'aluminium recyclé.

Technal et les autres marques du groupe Hydro, comme Wicona et Sapa Building Systems, ne seront pas présents à Batimat cette année. C'est sans doute pour cette raison que Technal a organisé une conférence de presse, le vendredi 24 Mai 2024, pour présenter sa feuille de route. Elle est très simple : décarboner, décarboner et décarboner encore. Tout ça est dans l'air du temps, mais Technal s'y est attelé dès 2019 en introduisant des profilés réalisés en aluminium Hydro Circal 75R, issu à 75% d'aluminium recyclé.

Une stratégie à long terme

Comme l'a rappelé Nicole Perez, Directrice de la marque Technal en France, la stratégie de décarbonation de Technal est une course de fond. Elle a commencé en 2018 et au cours des deux dernières années, les gammes de façades, de portes et de fenêtres Technal ont été entièrement refondues – c'est le cas de le

dire – et sont, par défaut, fabriquées à partir d'aluminium Hydro Circal 75R.



Ensuite, poursuit Nicole Perez, Technal entend prouver sa vertitude en certifiant la décarbonation à chaque étape de la vie de ses profilés, depuis la production jusqu'à leur recyclage en fin de vie. Doc. PP

Dés à présent, Technal a obtenu la certification ASI (Aluminium Stewardship Initiative) qui porte sur la chaîne de valeur de l'aluminium. Ensuite, la marque a certifié ses produits Cradle to Cradle (du berceau au berceau), ce qui atteste de leur totale recyclabilité. Au passage, les produits et systèmes Technal détiennent naturellement des EPD (environmental Product Declaration, en français ça se prononce FDES pour Fiche de Déclaration Environnementale et Sanitaire). Enfin, prouvant son engagement RSE et celui de sa chaîne d'approvisionnement, Technal a été classé Gold dans les 5% meilleures organisations par ecovadis.

Une filière de recyclage propre à la marque

Notons au passage que Technal n'est pas intéressé par les façades hybrides bois/aluminium, comme la FairFaçade que lance le groupe Goyer. Technal reste fermement sur l'aluminium et, pour décarboner, utilise une proportion croissante d'aluminium recyclé et pousse les membres de son réseau d'aluminiens Technal à utiliser du verre à faible empreinte carbone, comme le verre Oraé de Saint-Gobain Glass.

Mais pour utiliser une part croissante d'aluminium recyclé, il faut collecter de plus en plus de profilés d'aluminium déposés pour fabriquer l'aluminium à faible contenu carbone. En effet, l'aluminium est indéfiniment recyclable, comme la plupart des métaux. Mais voilà, on ne fabrique pas des fenêtres à partir de cannettes de bière recyclées. Il faut une qualité d'aluminium particulière, dite 6060, pour fabriquer des profilés de fenêtres, façades, portes, etc. Par conséquent, le groupe Hydro met en place une filière de collecte spécifique : on ne fabrique de l'aluminium recyclé HYDRO 75R ou 100R qu'avec des chutes de production collectées chez les clients Technal, dans ses usines et fonderie, ainsi qu'avec des produits déposés sur des chantiers de démolition ou de rénovation. Depuis la fin de l'année 2023, une équipe Technal a été constituée pour mettre en place cette récupération.

Les chutes sont achetées par Technal, puis revendu aux sites de tri agréés, proches des deux fonderies du groupe : à Clervaux au Luxembourg et à Azuqueca en Espagne. Le groupe Hydro investit également 15 M€ dans sa fonderie d'Itessa en Italie, dans le but d'y produire de l'aluminium HYDRO Circal 75R et 100R à l'été 2026. L'usine sera alors capable de produire 10 000 t/an d'aluminium classique et 10 000 t/an d'aluminium HYDRO Circal.

Sur un chantier de rénovation, si les menuiseries déposées sont collectées par la filière Technal et que de nouvelles menuiseries Technal en HYDRO Circal sont posées, l'entreprise remet au Maître d'Ouvrage une attestation de traçabilité, ainsi qu'un certificat de circularité avec le nom du projet, le poids d'aluminium récupéré et le nom de l'entreprise intervenante.

D'où vient la réduction de l'empreinte carbone de l'aluminium recyclé ?

La fabrication d'une billette d'aluminium à partir d'aluminium recyclé consomme seulement 5% de l'énergie consommé pour fabriquer une billette d'aluminium primaire.



Dès 2019, l'aluminium HYDO Circal 75R affichait une empreinte carbone de 2,3 kg de CO₂eq/kg d'aluminium. Une amélioration continue du processus a descendu l'empreinte carbone de l'HYDRO Circal 75R à 1,9 kg de CO₂eq/kg d'aluminium. L'HYDRO CIRCAL est vendu au même prix que l'aluminium primaire est tous les produits Technal sont par défaut proposés en HYDRO Circal 75R. doc. Technal



Plus complexe à fabriquer pour atteindre la fameuse qualité d'alliage d'aluminium 6060, l'HYDRO Circal 100R affiche une empreinte carbone de seulement 0,5 kg de CO₂eq/kg

d'aluminium. Il est vendu 25% plus cher que l'aluminium neuf et que l'HYDRO Circal 75R.



Toute cela s'inscrit dans la décision du groupe Hydro, propriétaire de Technal, de diviser par deux son empreinte carbone d'ici 2050. Technal organisera une conférence de presse en Novembre prochain, pour évoquer de futurs produits et systèmes. On peut notamment s'attendre à l'apparition d'une solution faisant appel à du verre sous vide. C'est un moyen d'arrêter la course à l'épaisseur des profilés qui peuvent atteindre 140 mm sur le marché allemand pour gagner en performance thermique et acoustique. Un profilé portant du verre sous vide atteint ou dépasse les performances thermiques et acoustiques d'un triple vitrage. Lors du dernier salon Fensterbau à Nuremberg, AGC expliquait que si son verre sous vide Fineo est utilisé comme l'une des feuilles de verre d'un double vitrage, cette solution conduit à des performances inégalées : thermique $U_g = 0,49 \text{ W}/(\text{m}^2.\text{K})$ et acoustique avec $R_w + C_{tr} = 39 \text{ dB}$.



Pascal Poggi

En exclusivité pour



Goyer présente FairFaçade, un concept de façade à empreinte carbone très réduite



Pascal Poggi

En exclusivité pour



Le 16 Mai, David Labardin, Directeur Général du groupe Goyer et Emmanuel Augeard, Directeur Commercial, ont présenté FairFaçade, un concept de mur rideau bois/alu qui réduit la charge carbone de 45 à 70% par rapport à une façade classique en structure aluminium.

Il y a quatre ans, le groupe Goyer, membre du Groupe Eiffage, s'est lancé un défi à lui-même : pouvait-il concevoir un système de mur rideau esthétique, qui réduise drastiquement la charge carbone, tout en améliorant nettement la facilité d'entretien, de réparation et de démontage ?

La réponse est FairFaçade

Après quatre années de discussion au sein du groupe, de recherches, de conceptualisation, de prototypage et d'essais, la réponse est le concept FairFaçade. C'est une solution de mur rideau simple ou double peau, bois/alu : aluminium à l'extérieur et bois à l'intérieur. FairFaçade est modulaire, réduit de 45 à 70% le poids carbone de la façade, affiche un indice de réparabilité de 9/10, une performance thermique avec un Uf de 0,9 W/m²K – plus ce chiffre est bas, plus la performance thermique de la façade est

importante -, un facteur solaire de 12% et une transmission lumineuse TL de 63% pour les parties vitrées.



FairFaçade réserve l'aluminium à la peau extérieure. Goyer collabore avec le groupe ASG, dont nous avons visité la fonderie en construction à Ham, pour utiliser des profilés aluminium bas carbone, composés de 50% à 85% d'aluminium recyclé. FairFaçade comporte moins de 5 kg d'aluminium par m², contre 15 à 20 kg pour une façade tout alu. Doc. PP



Modulaire, le concept FairFaçade peut recevoir des parties opaques, des parties vitrées, des volets de ventilation naturelle, des ouvrants par projection, ... doc. PP



Le bois dans FairFaçade se trouve côté intérieur et demeure apparent. Doc. PP

Le verre des ouvrants et des parties vitrées fixes de FairFaçade est ORAé, le premier verre bas carbone fabriqué par Saint-Gobain Glass. ORAé contient au moins 64% de calcin issu de verre plat recyclé. Côté intérieur, le bois utilisé vient de France. Il s'agit notamment de Pin Maritime et d'autres essences certifiées PEFC. La certification PEFC repose sur deux mécanismes complémentaires : la certification forestière et la certification des entreprises qui transforment le bois afin d'assurer la traçabilité de la matière depuis la forêt jusqu'au produit fini.

Un concept prêt à l'emploi

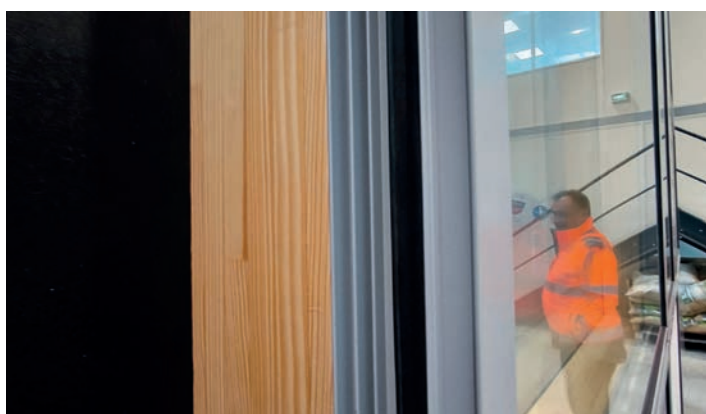

FairFaçade, comme le dit David Labardin, Directeur Général du groupe Goyer, est un peu comme un concept car. Elle concentre les innovations et ce que le groupe Goyer sait faire de mieux. Il reste encore quelques points à arrondir dans sa fabrication, notamment la fabrication des parties intérieures en bois que le Groupe Goyer veut maîtriser lui-même. Mais, à la différence d'un concept car, FairFaçade est prête à être fabriquée en série, vendue et installée.

Elle est suffisamment modulaire et adaptable pour se plier aux exigences des concepteurs de bâtiments à la recherche d'une forte réduction de la charge thermique des façades en construction neuve et en réhabilitation.

Un bloc FairFaçade affiche 1350 mm de largeur x 220 mm d'épaisseur en double peau x hauteur d'étage. Une partie translucide en simple ou double peau, respirante ou ventilée, garantit la performance thermique. Des ouvrants de



confort sont intégrés pour une ventilation naturelle. La peau intérieure est en ossature bois avec parements bois, ce qui participe à la réduction de l'empreinte carbone et améliore la rupture thermique avec la peau extérieure.

FairFaçade avait été présentée en avant-première lors de l'exposition « Fabriquer en France » à l'Élysée en juillet 2023. Goyer a lancé la procédure d'obtention d'un ATEX de cas « a » avec une durée de validité de 2 à 3 ans.

L'ATEX de cas « a » vise un produit ou un procédé appliqué sur différents chantiers pendant une durée limitée déterminée. Cette ATEX est délivrée sur la base des éléments fournis par le demandeur et concerne :

– Les caractéristiques de l'innovation nouvelle à expérimenter et son domaine d'emploi. En l'occurrence, pour des bâtiments dont le plancher bas du dernier niveau se trouve à 28 m. Goyer appelle ça, des bâtiments « Code du Travail », par opposition aux IGH notamment>.

– La nature et l'importance de l'expérimentation estimée nécessaire, soit pour sa mise au point, soit pour constituer des références suffisantes avant le dépôt d'une demande d'Avis Technique. Les essais hygrothermiques ont été réalisés, ainsi que les essais de non-embuage.

Les premières commercialisations sont envisagées fin 2024 ou début 2025.

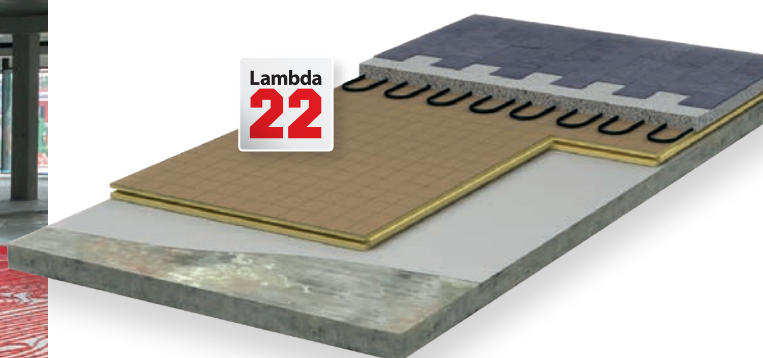

IKO enertherm Chape TG

Avec affaiblissement acoustique de 18dB aux bruits de chocs à partir de 25 mm et de 20dB à partir de 54 mm



UNE SOLUTION POUR CHAQUE APPLICATION
UN PANNEAU IKO ENERTHERM POUR CHAQUE SOLUTION

www.enertherm.eu/fr

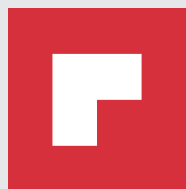

resideo



RESIDEO - Vanne D'arrêt De Fuite D'eau L5

La vanne d'arrêt des fuites d'eau WiFi L5 Resideo Braukmann permet de couper automatiquement le flux d'eau à la source lorsqu'une fuite d'eau est détectée par le détecteur de fuites d'eau WiFi L1 inclus, protégeant ainsi le domicile contre tous dommages potentiellement coûteux...

RESIDEO - Détecteur De Fuite D'eau Et De Gel L1

Même lorsque des clients sont absents, le détecteur de fuites d'eau et de gel WiFi L1, très fiable, suit la température et l'humidité et peut envoyer des alertes aux propriétaires lorsqu'une fuite d'eau est détectée...



RESIDEO - Régulateur Multizone Pour Les Planchers HCC100

Le HCC100 est un contrôleur multizone pour le chauffage et la climatisation qui peut gérer individuellement jusqu'à huit zones/pièces dans une maison ou un bureau. Il s'intègre facilement dans les installations nouvelles et existantes, avec l'aide de l'application Resideo Pro qui rend les installations et la configuration plus rapides et plus simples....

TradeLift(tm) – Le coup de main qui va révolutionner les chantiers



Depuis plus de 180 ans, STANLEY est synonyme d'innovation et de qualité dans le domaine de l'outillage dédié aux professionnels. Reconnue mondialement, la marque offre une large gamme de produits, allant des outils à main et électroportatifs aux solutions de rangement et accessoires. STANLEY est particulièrement prisée par les professionnels du bâtiment pour sa fiabilité et son engagement à faciliter la vie des artisans avec des produits robustes et innovants.

En avril 2024, STANLEY lance sa dernière innovation : le TradeLift™. Robuste et Polyvalent, il est conçu pour lever, mettre à niveau, maintenir, écarter, arracher et serrer, avec une force de levage de 150 kg, de quoi soulager le dos de l'artisan.

Le TradeLift™, un outil indispensable pour plus de confort et d'efficacité sur les chantiers

Selon une étude* menée par STANLEY®, près de 40 % des artisans se sont déjà blessés en soulevant des objets lourds. Très souvent, les professionnels du bâtiment travaillent seuls et soulever des matériaux encombrants peut

devenir un défi !

Pour répondre à cette réalité, STANLEY a créé le TradeLift™ : un outil fiable, résistant et polyvalent, idéal pour une multitude d'applications telles que l'installation de cuisines, de revêtements de sol, de portes, de fenêtres, de cloisons sèches... et bien d'autres encore !

* Étude quantitative menée par STANLEY en novembre 2023 au Royaume-Uni auprès de 253 professionnels du bâtiment



Lever / Mettre à niveau / Installer / Ajuster

De multiples applications

**Construction générale****Pose de portes et de fenêtres****Aménagement de cuisine****Pose de sol (parquet)****Pose de radiateur/chauffe-eau**

Conçu pour faciliter le quotidien des artisans sur les chantiers, le TradeLift™ offre une force de levage de 150 kg, permettant de manœuvrer des objets lourds et de grande taille, même seul. Il dispose d'un levier de poussée vers le bas, à actionner avec la main pour faciliter le levage de charges lourdes ou avec le pied pour permettre de travailler les mains libres. Le dispositif de réglage fin permet d'abaisser la plaque de levage jusqu'à 25 mm pour des ajustements précis.

Caractéristiques produits :

- Force de levage : 150 kg
 - Capacité de levage : 7-220 mm
 - Action de levage : levier d'abaissement actionné par le pied
 - Réglage fin : 0-6 mm incrémental, 0-2.5 mm vers le bas
 - Stabilité : grande plaque de base et trous d'ancrage
 - Sécurité : déverrouillage complet encastré pour éviter l'activation accidentelle
 - Ergonomie & préhension : poignée surmoulée pour une prise en main confortable
- Disponible à partir d'Avril 2024 en pré-lancement sur certaines enseignes spécialisées comme Trénois, Legallais, Sétin, Foussier.

Prix de vente marketing préconisé

Modèle simple (1 unité) : 119€ HT – Modèle double (2 unités) : 199€ HT

À propos de STANLEY®

Depuis 1843, STANLEY® est l'allié incontournable des artisans sur les chantiers. Avec son héritage de qualité inégalée, la marque s'engage à tester, concevoir et améliorer ses outils pour une qualité et une efficacité optimales. Parmi les outils les plus innovants au monde, on retrouve le mètre ruban PowerLock®.

STANLEY® propose une gamme complète d'outils à main, d'outils électroportatifs et de solutions de rangement pour répondre à tous les besoins des artisans. STANLEY®, toujours aux côtés des artisans, continue d'innover et de fournir des outils de qualité pour leur garantir un travail bien fait avec précision et efficacité.



Axiome Média

Observatoire climatisation

- Analyse du marché français des climatiseurs < 100 kW par segments de marché (résidentiel/non résidentiel)
- Objectifs :
 - Étudier le comportement des entreprises installatrices
 - Estimer le nombre de produits installés
 - Identifier les caractéristiques techniques des produits installés
 - Mesurer les parts de marché des marques et des circuits de distribution
- Croisements régionaux avec votre découpage géographique
- 11^{ème} édition : étude réalisée tous les 2 ans depuis 2003

1 200

installateurs concernés
par la pose de
climatiseurs <100 kW

Enquêtes

par téléphone

Etude multi-clients

Possibilité de souscrire à l'édition 2023 (marché 2022)
Prochaine édition disponible: juin 2025 (marché 2024)

DOSSIER

BATIMAT | le
IDÉOBAIN | mondial
INTERCLIMA | du bâtiment





Nous serons là, et vous ?



Glass Systems de retour au Salon International du Bâtiment !

Nous sommes ravis d'annoncer que l'équipe de Glass Systems participera au salon BATIMAT en septembre prochain. Lors de cet événement, nous mettrons en avant notre gamme innovante de garde-corps, répondant à la demande croissante des professionnels de la menuiserie et des particuliers. En plus de présenter nos produits, notre équipe sera disponible pour rencontrer nos clients, mieux les connaître, et partager des moments privilégiés avec eux. Nous sommes convaincus que le succès de nos produits repose sur une relation étroite et de confiance avec nos clients.

Partageons une solution sur mesure pour l'extérieur.

Parmi les produits que nous présenterons, vous trouverez notre produit phare, le Garde-Corps en Verre, qui, avec ses divers modèles de profilés, est facile à installer et conforme aux normes en vigueur, offrant à la fois sécurité et esthétique.

Balustrade en Verre : spécialement conçue pour les fenêtres et balcons, allie élégance et robustesse.

Protection Vitrée : un garde-corps avec poteaux idéal pour les terrasses, combinant sécurité et design moderne.

Points de Fixation avec Vitrage : pour un rendu épuré sans profilé, ces points de fixation sécurisent l'intérieur de l'habitat, particulièrement pour les escaliers et les étages supérieurs. En exclusivité pour Batimat 2024, nous dévoilerons deux innovations majeures. Soyez patients, ça vaut le coup d'attendre ! Pour découvrir ces nouveautés et bien plus encore, nous vous invitons à nous rejoindre sur notre stand : Halle 6, B082. Notre équipe se fera un plaisir de vous présenter nos produits, de répondre à vos questions et d'échanger sur vos projets.

Offre solaire thermique de WATTS : une sélection de produits spécifiquement adaptés à la mise en œuvre d'un chauffe-eau solaire en neuf comme en rénovation

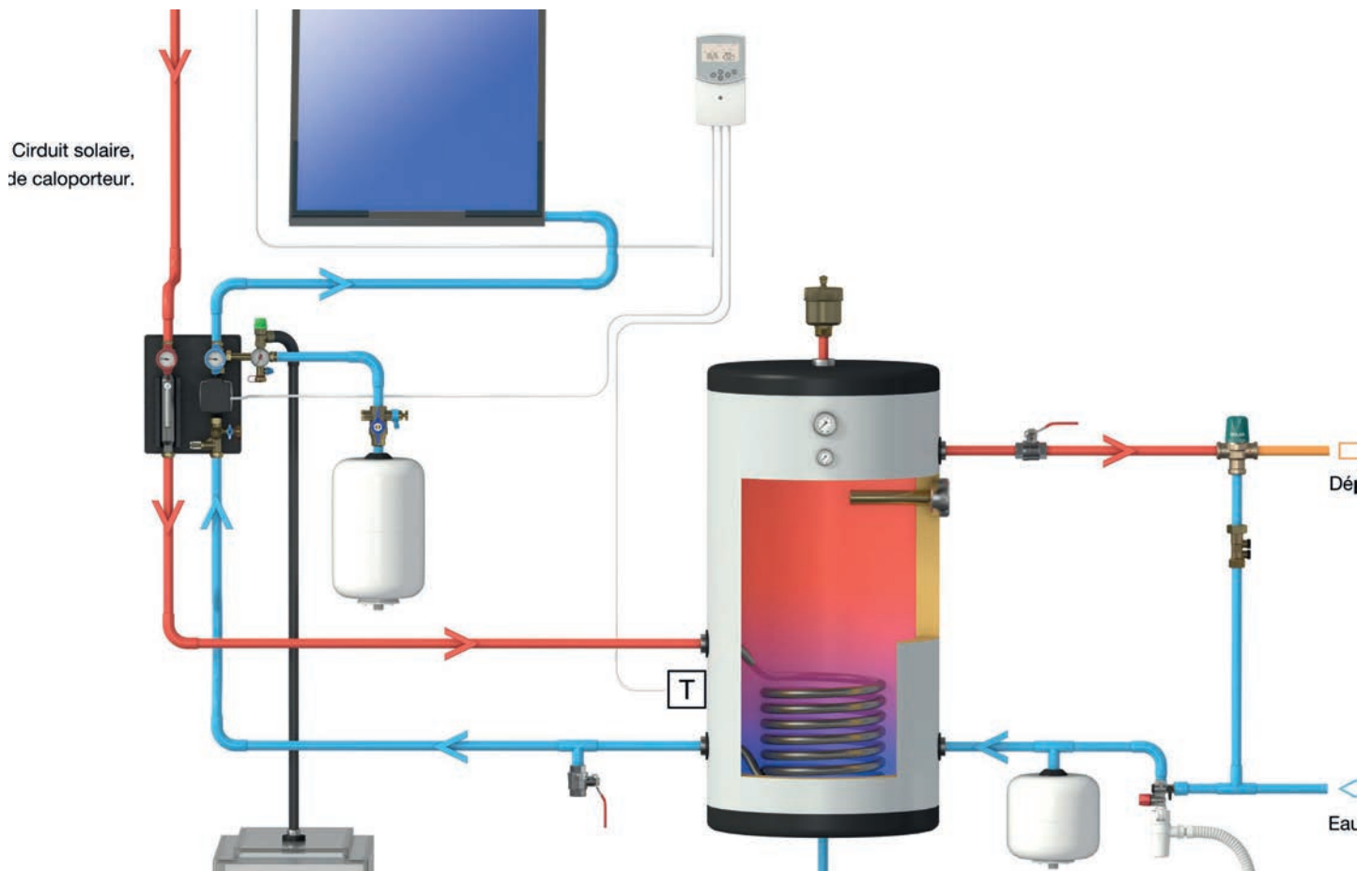

Énergie renouvelable préférée des français, l'énergie solaire s'étend peu à peu sur le territoire. Parmi les solutions plébiscitées, le solaire thermique arrive en 2ème position. Après des années de baisse, cette technologie bénéficie du remplacement des anciennes chaudières et de la hausse du coût des énergies conventionnelles.

Afin d'accompagner les professionnels dans la mise en œuvre dans les règles de l'art d'un chauffe-eau solaire, et ainsi soutenir la filière dans l'atteinte des objectifs fixés par la stratégie française pour l'énergie et le climat (passer de 1,3 TWh en 2021 à 10TWh en 2035), WATTS réunit, dans une offre dédiée, une sélection de ses produits spécifiquement adaptés à ce type d'installation solaire thermique en neuf comme en rénovation.

Un mitigeur thermostatique

Disponible en finition laiton brut anticorrosion ou nickelée, le mitigeur thermostatique MMV-5 de Watts est spécifiquement conçu pour les systèmes à énergie solaire pour la production d'eau chaude sanitaire qui requièrent de hauts débits et peuvent fonctionner en continu en utilisant l'eau chaude à haute température du ballon de stockage. Facile à installer dans toutes les positions, il dispose :

- d'un élément à technologie de cire qui lui permet de supporter des températures allant jusqu'à 110°C,
- d'un bouton de commande avec échelle graduée (5 positions de réglage),
- d'un bouton verrouillable évitant à l'utilisateur final de dérégler la température,
- d'une sécurité intégrée immédiate en cas

de coupure de l'alimentation d'eau froide ou chaude,
 • d'un revêtement intérieur PTFE qui évite le dépôt de calcaire.

Sa conception robuste garantit une fiabilité supérieure dans le temps.

Doté d'une sécurité anti-brûlure immédiate en cas d'interruption de l'eau froide ou chaude (conforme aux normes EN1111 et EN 1287) et bénéficiant de l'Attestation de Conformité Sanitaire (ACS), le mitigeur thermostatique MMV-5 assure une excellente stabilité de la température de l'eau mitigée avec une précision de +/-2 °C.

Caractéristiques techniques

Pression statique maximale : 10 bar

Pression de service : 0,2 à 5 bar

Plage de réglage de la température : 30 à 65 °C

Réglage usine température : 50 °C

Débit à 3 bar : 63 l/min



Une soupape de sécurité solaire

Destinée à protéger les installations à panneaux solaires conformément à la norme DIN 4757, la

soupape de sécurité solaire de Watts évite une montée en pression excessive du circuit. Certifiée TÜV Solar, elle se compose d'un corps et couvre ressort en laiton et d'un bouton de manoeuvre en résine renforcée résistante aux rayons U.V. A tarage fixe de 3,5 à 10 bar, sa membrane et son siège résistent à une température maximale d'utilisation de 160°C.

Caractéristiques techniques

Raccordement : femelle entrée 1/2" – sortie 3/4"

Fluide admis : mélange de 50 % eau / 50 % glycol



Un vase d'expansion solaire

Servant à absorber les variations de volumes d'eau dans les installations solaires, le vase d'expansion de Watts permet de stabiliser la pression additionnelle causée par l'accumulation de chaleur dans le système. Conforme aux normes européennes en vigueur, il est équipé intérieurement d'une vessie en caoutchouc spéciale qui lui confère une grande imperméabilité, une grande élasticité et une résistance à de hautes températures (jusqu'à 110°C).

D'un diamètre de vase de 280 à 410 mm selon la capacité (12 à 80 litres sur pied), il est fourni avec des pattes de fixation murale pour les modèles de 35 et 50 litres.

Caractéristiques techniques

Raccordement : 3/4" mâle

Température d'utilisation : -10°C / +110°C.

Pression d'épreuve : 10 bar

Pression de service : 6 bar



Un clapet antipollution contrôlable pour une protection sanitaire de type EA

Monté directement après les compteurs (de calibre 15 à 40), le clapet WF protège les réseaux d'eau potable contre des retours de fluides ne présentant pas de risque toxique ou microbiologique pour la santé humaine (cat.1 et/ou 2), contre le retour de l'eau chaude dans l'eau froide, et évite les détériorations dues aux coups de béliers. A la conception unique, le modèle WF à écrou tournant de Watts présente des avantages significatifs :

- l'insert est rendu pratiquement indissociable du corps en laiton par un système d'accrochage, breveté qui supporte même des débits anormalement élevés,
- une étanchéité totale même avec une très faible contre-pression,
- un fonctionnement parfait en toutes positions,
- une très grande résistance au serrage de l'écrou fixé par un jonc acier.

Grâce à un système exclusif de guidage par tige fendue qui élimine les jeux et au profil hydraulique optimal du clapet qui permet une pénétration idéale du fluide, les vibrations, et dès

lors tout bruit qui en découle, sont supprimées. En assurant ce guidage sans jeux, les dépôts de calcaire sont également évités, garantissant ainsi un fonctionnement irréprochable et silencieux pendant des années.

Caractéristiques techniques

Température maximale : 65°C/occasionnellement 1h/jour à 85°C

Pression maximale : 10 bar



Un module hydraulique solaire FlowBox

Indispensable au bon fonctionnement d'une installation de production de chaleur et d'eau chaude à partir de capteurs solaires, le module hydraulique solaire FLOWBOX Solar DN20 est utilisé pour la distribution de l'eau depuis une source de chaleur vers le circuit de chauffage ou un réservoir de stockage.

Compact et prêt à installer, son boîtier à triple isolation thermique des composants électroniques et hydrauliques intègre 5 éléments en 1 :

- un circulateur à haut rendement précablé et des commandes solaires en usine,
- une vanne d'équilibrage avec remplissage et vidange et d'une soupape de sécurité avec manomètre,
- des robinets équipés d'un thermomètre (température départ – retour de 0 à 120°C),
- une soupape de sécurité solaire tarée à 6 bar,
- un clapet anti-retour.

Pré-assemblé en usine et livré avec ses pièces de raccordement (22 mm jusqu'à 36 l/min, 28 mm jusqu'à 42,5 l/min) et support mural inclus, l'ensemble réduit les risques de fuite et représente un véritable gain de temps lors de la pose. Disponible avec ou sans le circulateur à haut rendement, le module hydraulique solaire de Watts assure une parfaite distribution hydraulique dans le circuit de chauffage.



Véritable condensé de l'expertise de WATTS dans le domaine du chauffage, de la régulation et de la protection des réseaux d'eau, l'offre Solaire inclut également de nombreux autres

produits phares de la marque tels que des groupes de sécurité, des purgeurs solaires ou des robinets de fermeture. Tout pour permettre aux installations solaires thermiques en résidentiel de gagner en efficacité, en neuf comme en rénovation !

Au sujet de Watts

Fondé en 1874 par Joseph Watts, Watts Water Technologies est une société globale qui inclut des marques comme Microflex, Valpes, Socla.

Elle offre une gamme inégalée de solutions innovantes dans le domaine de l'eau, et plus particulièrement dans la protection et la sécurité des réseaux, le drainage, le chauffage et la climatisation, les besoins des collectivités territoriales.

Le siège européen, dont dépend le marché français, est basé à Amsterdam, Pays-Bas. Le chiffre d'affaires global Europe est d'environ 400 Millions d'euros. La société emploie environ 2000 personnes, réparties sur 20 sites, dont 5 en France.



Infos produits nouvelle génération sur
les produits & services du bâtiment

● ● ●
L'ARMOIRE A DOCS
par BatiMedia

armoiredocs.com

INTERCLIMA 2024 : Tous les chemins mènent au succès !



Rendez-vous majeur des acteurs du génie climatique, INTERCLIMA 2024 (du 30 septembre au 3 octobre à Paris-Porte de Versailles) s'inscrit dans une dynamique d'actions tournée vers la recherche de solutions.

Pour cette édition, RX et Uniclimate déploient à nouveau des mesures exceptionnelles pour faciliter la participation à quelques 3500 visiteurs, venant de toute la France, à cet événement de la filière professionnelle.

INTERCLIMA 2024 : le rendez-vous d'une filière innovante

L'édition 2024 d'INTERCLIMA sera marquée par une forte mobilisation de toute la filière professionnelle. Installateurs et concepteurs sont impliqués dans les défis de la décarbonation et de la transition énergétique autour de 4 grandes thématiques officielles des salons : Adaptation, innovation, territoires, hommes & femmes du bâtiment.

Côté exposants, ce sont plus de 250 exposants

à ce jour qui seront présents sur le salon, poussés par l'ambition d'informer les visiteurs et de porter leur attention sur les dernières innovations et exigences réglementaires.

INTERCLIMA 2024 : une campagne de pré-enregistrement en amont du salon

La billetterie est ouverte depuis le 15 mai et permet aux futurs visiteurs de générer leur badge d'entrée à Interclima. Pour atteindre l'objectif que s'est fixé INTERCLIMA 2024 d'accueillir les 43 000 visiteurs attendus, Uniclimate lance deux campagnes exceptionnelles de pré-enregistrement des visiteurs, l'une en juin, l'autre en septembre.

L'espace exposant permet pour sa part aux industriels de préparer leurs propres campagnes d'invitation. En 2022, ce sont plus de 21 000 visiteurs qui s'étaient pré-enregistrés avec leur badge Interclima.

L'ambition est d'atteindre les 23 000 visiteurs pré-enregistrés en 2024.

Mise à disposition de cars, de trains et organisation du covoiturage

Pour proposer une aide à la venue de plus de 3 500 visiteurs, Uniclimate et RX France mettent à nouveau en place un dispositif exceptionnel s'appuyant sur des exposants et des partenaires du salon, notamment sur le réseau des distributeurs spécialisés en génie climatique partout en France.

Il comprend une aide au financement pour plus de 1000 billets de train aller-retour et des autocars, mis gratuitement à disposition des partenaires dans un rayon de 150 km autour du Parc des expositions de la Porte de Versailles. Pour l'édition 2024, les contraintes inhérentes à ce type de démarche ont été allégées au maximum.

Par ailleurs, un dispositif inédit de co-voiturage est mis en place par RX France, via la plateforme <https://covoiturage.mondialdubatiment.com/> où les visiteurs pourront proposer des trajets ou réserver un covoiturage pour se rendre au Mondial du Bâtiment le jour de leur choix. Il s'agit à la fois d'un service et d'un moyen de réduire l'empreinte carbone des visiteurs.

Un accompagnement spécifique pour les jeunes, avenir de la filière !

En partenariat avec l'Association des ingénieurs et techniciens en climatisation, ventilation et froid (AICVF), les jeunes des lycées professionnels et écoles d'ingénieurs pourront bénéficier de plus de 200 places dans les moyens de transport. Une formidable occasion pour ces jeunes de se familiariser avec les métiers du génie climatique et de la ventilation. Cela leur permettra de rencontrer les professionnels cherchant à recruter et de se constituer un réseau dans la profession.

Ce sera également l'opportunité pour eux de participer aux ateliers proposés sur l'espace Interclima Job Connect, reliant le monde du génie climatique aux jeunes et à la formation.

A propos du salon INTERCLIMA :

INTERCLIMA est le salon spécialisé des équipements techniques pour réaliser des bâtiments plus économes et confortables. Les concepteurs et les installateurs de la filière y trouvent les solutions en matière d'efficacité énergétique, d'utilisation des énergies renouvelables, de confort et de solutions connectées pour tous les bâtiments.

Il réunit les grands secteurs : chauffage, eau chaude sanitaire, climatisation, froid, ventilation, qualité de l'air, pompes, robinetterie, traitement de l'eau, solutions techniques...

À propos de RX

RX est un leader mondial d'événements et de salons. RX s'appuie sur son expertise sectorielle, les données et la technologie pour le développement des entreprises, des collectivités et des individus. Présent dans 25 pays et sur 42 secteurs d'activité, RX organise près de 350 événements par an. RX s'engage à créer un environnement de travail inclusif pour tous ses collaborateurs et collaboratrices. RX permet aux entreprises de se développer grâce à la donnée et aux solutions numériques. RX fait partie de RELX, un fournisseur mondial de données, d'outils d'analyses et de décisions pour les professionnels et les entreprises.

BATIMAT 2024 · Tournant majeur : DAL'ALU innove avec des solutions aluminium GOUTTIÈRE – FAÇADE – TOITURE pour la rénovation offrant un double usage grâce au réemploi des ressources naturelles



Spécialiste français de la gouttière en aluminium en continu pour l'habitat individuel et collectif, le bâtiment tertiaire et agricole, DAL'ALU est l'unique réseau de franchisés utilisant cette technique, identifiable par ses quelques 450 véhicules-ateliers qui sillonnent le territoire. Fort de sa capacité à profiler des gouttières aluminium et sans raccord directement sur les chantiers, l'expert de l'aluminium sur-mesure a su faire évoluer son offre en faveur d'un panel de solutions en aluminium dédiées à l'enveloppe de l'habitat. GOUTTIÈRE – FAÇADE – TOITURE devient sa nouvelle signature. Avec une baisse historique du nombre de maisons individuelles construites, réduites à moins de 60K unités, soit une chute de 50% par rapport à 2022, les défis se multiplient dans le secteur de la construction. En 2024, DAL'ALU réagit face à ce marché du neuf en mutation et opère un tournant stratégique majeur en mettant le cap sur la rénovation.

Pour se positionner comme un acteur de référence du marché de la rénovation, DAL'ALU s'appuie sur son savoir-faire et noue des partenariats commerciaux avec 3 entreprises à concepts innovants pour proposer des solutions aluminium associant le réemploi des ressources naturelles eau et énergie solaire. Ces nouveaux produits pour l'enveloppe des bâtiments seront présentés en avant-première sur le stand DAL'ALU à BATIMAT 2024 (H1-T066), conçu pour être 100% réutilisé.

Cap sur la rénovation

Pour DAL'ALU, l'innovation et l'adaptabilité restent les maîtres-mots pour surmonter les turbulences du marché du neuf et continuer à offrir des solutions de qualité pour l'enveloppe des bâtiments. Si DAL'ALU a su s'imposer sur le marché de la maison individuelle, l'expert français de la gouttière en aluminium en continu, annonce

un recentrage stratégique sur le secteur de la rénovation.

DAL'ALU et l'ensemble de son réseau franchisé ajustent leur cap vers la rénovation, représentant un changement significatif de modèle économique. Toujours fidèle à son savoir-faire et à la qualité de ses solutions en aluminium, DAL'ALU s'engage à répondre aux besoins croissants du marché de la rénovation, tout en maintenant son excellence opérationnelle. Avec son expertise reconnue et sa volonté constante d'évoluer, DAL'ALU ambitionne de devenir le référent en matière de solutions aluminium décarboné gouttière, façade et toiture.

PLANÈTE RÉNO, une campagne à destination des particuliers



La réponse stratégique de DAL'ALU à cette mutation de marché c'est PLANÈTE RÉNO ; une formidable opportunité de croissance et de diversification.

Ainsi depuis le 1er juin 2024, DAL'ALU a lancé PLANÈTE RÉNO, une campagne de communication digitale sur les réseaux sociaux, l'ensemble des sites et applis Météo de France et sur les sites dédiés à l'amélioration de l'habitat. A travers cette campagne, DAL'ALU s'adresse directement aux particuliers.

Pour guider ses franchisés dans leur transition vers la rénovation extérieure des maisons individuelles, les équipes de DAL'ALU entament un roadshow à travers la France pour les accompagner dans cette nouvelle dynamique. DAL'ALU, franchiseur depuis 1982, et fort d'un réseau de 150 entreprises agréées sur toute la

France, joue son rôle de tête de réseau, pour impulser cette conduite du changement.

DAL'ALU vise le particulier en le plaçant au centre de la démarche

Le tournant stratégique de DAL'ALU repose sur une étude approfondie des attentes de leur cible. D'après une récente mesure de notoriété de Toluna Harris Interactiv pour DAL'ALU en 2023, la qualité des produits avec une moyenne de plus de 7/8 est largement le critère jugé le plus important. Viennent ensuite des critères concernant l'entreprise avec la qualité des services proposés et la transparence des devis avec plus de 5/8.

La marque DAL'ALU est perçue comme proposant des produits fiables, durant longtemps (100%), une marque de référence (100%), innovante (99%) et qui inspire confiance (98%).

Devoir d'accompagnement des DAL'ALIENS au changement



Pour accompagner les franchisés dans cette réorientation vers plus de rénovation, DAL'ALU propose des sessions de formation dédiées à l'attendu client au sein de son ALUCAMPUS, certifié QUALIOPI.



Soutien des franchisés dans leur communication locale

De plus, la communication locale est primordiale, permettant à chaque franchisé d'être vu et reconnu dans sa région, les messages diffusés localement ont un impact indéniable, entretenant la relation de proximité avec les clients.

DAL'ALU s'est appuyé sur l'expertise d'un partenaire pour développer une plateforme digitale dédiée à la communication du réseau. En fonction des thématiques, et en un seul clic, les entreprises agréées accèdent à tout un catalogue de produits :

- Supports print : brochure, flyers, affiches, roll up...
- Supports digitaux : e-mail, SMS de prospection, pack digital réseaux sociaux, SEA...
- Supports média : affiches 4x3, annonces presse, messages radio...

Grâce à un audit et un plan personnalisé, DAL'ALU établit les meilleures recommandations média en fonction des objectifs de ses franchisés.

DAL'ALU a ainsi su trouver un bon équilibre entre communication locale et nationale où DAL'ALU est présent depuis plus de 5 ans et notamment parrain de la Météo de M6 en avril 2024.

Nouveautés BATIMAT 2024, DAL'ALU oriente sa stratégie vers un double usage de ses solutions

L'ambition de DAL'ALU est d'accompagner les particuliers qui souhaitent s'informer et agir pour rénover leur habitat en améliorant l'esthétique tout en bénéficiant d'un double usage.

Ce faisant, l'expert français et l'ensemble de ses franchisés s'engagent dans une démarche qui dépasse leur simple expertise première et qui s'inscrit dans la lignée de la stratégie RSE et aluminium décarboné du groupe.

C'est cette ambition qui sera présentée à l'occasion de la prochaine édition BATIMAT, le salon international des professionnels de la construction.

Ainsi, en avant-première sur son stand, DAL'ALU présentera une approche "double usage" de ses solutions aluminium en gouttière, façade et toiture.

Pour performer dans cette nouvelle démarche,

DAL'ALU noue des partenariats commerciaux tactiques et joue le rôle d'accélérateur pour ces entreprises françaises à concepts innovants, récemment identifiées sur le marché du bâtiment.

Gouttière : valorisation des eaux de pluie



Face à une raréfaction de la ressource en eau et aux épisodes de sécheresse qui s'intensifient, partant du constat que 50% de la consommation quotidienne en eau d'un foyer n'a pas besoin d'être potable, l'utilisation des eaux de pluie constitue une solution essentielle.

Le principe est simple, collecter en évacuant l'eau de pluie qui tombe sur les toits grâce aux gouttières, la stocker et la revaloriser en l'utilisant dans la maison pour alimenter les WC, le lave-linge, pour l'arrosage ou le nettoyage extérieur...

DAL'ALU, en s'associant à AQUALYO (marque du groupe Aramis), propose une solution connectée, pilotée, autonome et surtout esthétique pour les particuliers. Toute l'ambition de cette collaboration repose sur une proposition complète et personnalisée, soit totalement intégrée au bâti soit objet de décoration extérieure.

Doté d'une application smartphone, l'ensemble du système, raccordé au réseau domestique, permet de mesurer le volume d'eau nécessaire à stocker et s'appuyant sur les usages et les statistiques de pluviométries des 10 dernières années.

Façade : valorisation thermique

Si les bardages jusque-là redonnaient vie aux façades, DAL'ALU les transforme en solution de chauffage et de climatisation. DAL'ALU et AIRBOOSTER associent leurs savoir-faire et adaptent leurs produits pour lancer

conjointement sur le marché de la rénovation énergétique un concept innovant.

En hiver, ce système léger récupère la chaleur du soleil captée par les bardages aluminium, l'air chaud est ensuite insufflé à l'intérieur de la façade.

L'été, la ventilation programmée ne se met pas en marche la journée.

Le rafraîchissement s'opère de nuit quand l'air frais de l'extérieur est ventilé à l'intérieur grâce à un débit d'air important.

Toiture : valorisation solaire

Les systèmes joint debout aluminium de chez DAL'ALU pour toiture s'adaptent à tous types d'architecture. Cette versatilité a permis de développer une innovation universelle photovoltaïque en collaboration avec l'entreprise familiale WATTKISS qui prône l'intégration esthétique de l'énergie solaire au bâti.

Cette solution validée par le CSTB (ATEX n°3064-V1), permet de produire de l'énergie solaire sans aucune perforation de la toiture, grâce à la fixation de films photovoltaïques, souples et légers (3kg/m²), par adhésion sur les éléments de couverture aluminium à joint debout.

Pour asseoir ses ambitions 2024, DAL'ALU présentera sur 99 m² l'ensemble de ces nouveautés sur le stand H1-T066 de BATIMAT, totalement à l'image de ses orientations. Celui-ci a été entièrement conçu avec l'entreprise GIMMICK DESIGN, une entreprise bordelaise qui fait du réemploi sa ligne directrice. Ce stand, réalisé à partir de déchets industriels, sera réutilisé à 100% par DAL'ALU pour la création de showrooms, stands de démonstrations...

Le réseau de franchisés DAL'ALU en 2023 :

- 150 franchisés avec 450 véhicules-atelier répartis sur l'ensemble du territoire

- 40% de franchisés fidèles avec plus de 20 ans d'ancienneté dans le réseau

- 98% de taux de renouvellement

- 70 M€ de CA en 2022 pour l'ensemble des entités (DAL'ALU et franchisés) réunissant 600 collaborateurs

- Près de 21 M€ pour la seule structure familiale DAL'ALU (35 salariés)



AVANT PREMIÈRE BATIMAT – LOUINEAU ENGAGÉE DANS UNE DÉMARCHE PROACTIVE D'OBTENTION DES FDES POUR SES SOLUTIONS « HABILLAGES » ET « CORNIÈRES et PRÉCADRES DE FIXATION »



L'entreprise familiale LOUINEAU est engagée depuis plusieurs années dans la transition environnementale à travers de multiples actions portées par son dirigeant Jean-François ROBERGÉAU. Des pratiques et partenariats durables matérialisés dans son programme RSE « Demain by Louineau – Transmettre un monde meilleur », dévoilé en 2021 à l'occasion de ses 40 ans et fruit d'un travail collaboratif avec l'ensemble des collaborateurs. C'est par cette conscience environnementale ancrée dans son ADN et par son esprit précurseur que le fabricant LOUINEAU s'est inscrit dans une approche volontaire et proactive d'obtention de FDES pour deux familles de produits « Habillages » et « Cornières & Précadres de fixation ». Initiée dès fin 2023, elle se concrétisera à la rentrée avec la validation des FDES et leur intégration dans la base INIES.

Côté marché, ces FDES « Habillages » et « Cornières & Précadres de fixation » apporteront

des données mesurables aux professionnels en détaillant leurs impacts environnementaux et sanitaires sur l'ensemble de leur cycle de vie. Premières du secteur, elles serviront de référentiel pour les futures demandes. Côté LOUINEAU, elles seront également une base chiffrée pour poursuivre notre démarche d'amélioration continue de tous les postes (consommation de matière, moyens de production, emballages, transports...). »



Guillaume DUFAIX,
Directeur Technique
LOUINEAU

Les habillages et fixations de menuiseries ne font pas partie des premiers postes en termes d'impact carbone du bâtiment et ce n'est donc pas une obligation aujourd'hui de fournir des FDES pour ces produits. Notre philosophie chez LOUINEAU est que chaque acteur du bâtiment, quelle que soit sa taille, doit faire sa part au-delà des réglementations pour assurer un avenir aux futures générations. Nous souhaitons anticiper les évolutions de la RE2020 qui, au vu de l'enjeu environnemental, vont inévitablement tendre vers plus de rigueur. L'obtention de ces FDES ne fera que confirmer la démarche profonde que nous appliquons depuis longtemps et qui jusqu'alors n'était pas réellement mesurable au sein de l'entreprise. Elle va permettre de mieux valoriser nos actions, de mieux nous structurer aussi en intégrant l'impact carbone dans le cahier des charges de nos futures innovations à l'instar d'une caractéristique technique ou d'un prix par exemple. »



Jean-François ROBERGEAU, Président Directeur Général LOUINEAU

Des process toujours plus durables...

...de la fabrication

LOUINEAU travaille sur l'optimisation de sa matière l'acier et de sa valeur carbone en limitant au maximum les chutes lors de la fabrication des pièces en atelier. Au lieu de stocker uniquement des dimensions de tôles standards, le fabricant est désormais dans une logique « chantiers » avec une plus grande variété de dimensions disponibles dans son entrepôt afin de rationaliser le taux de chute.



Crédit photo LOUINEAU

...à la livraison

Pour ses solutions précadres de fixation et habillages sous FDES, LOUINEAU met en place un process de récupération de ses chevalets. Il est en phase de test, depuis le projet du Village pour les athlètes, et permettra de reprendre les chevalets sur les chantiers et de les réutiliser pour les autres livraisons une fois vérifiés et réparés si besoin en amont.



Crédit photos LOUINEAU

... Et demain

Fin juin, un Responsable Achats et RSE vient d'être recruté au sein de l'entreprise. Cette double casquette matérialise parfaitement la stratégie profonde de LOUINEAU, qui souhaite poursuivre les efforts sur ses modèles d'achats et de consommation durables. Une manière de lier les deux pour avancer plus vite vers la décarbonation du bâtiment. Des pistes de réflexion sont par exemple déjà en cours autour de l'intégration d'acier recyclé à l'impact carbone plus faible, de la sélection de fournisseurs tels que les transporteurs roulant aux énergies renouvelables... LOUINEAU ambitionne également d'évaluer ses performances RSE via une notation Ecovadis.

Lors de BATIMAT 2024, Dorémi et Edilians s'associent une nouvelle fois pour promouvoir les bonnes pratiques de rénovation performante des toitures

Face à un cadre réglementaire indéfini quant au dispositif MaPrimeRénov, le nombre de rénovations énergétiques réalisées a baissé de 43 % par rapport à la même période en 2023, selon les données de l'ANAH. Même si les conditions d'éligibilité ont été assouplies depuis le 15 mai dernier, celles-ci n'étant en vigueur seulement jusqu'au 1er janvier 2025, elles risquent d'être insuffisantes pour atteindre la neutralité carbone en 2050. C'est dans ce contexte qu'après le succès rencontré lors de la première édition des Renodays, Dorémi et Edilians unissent à nouveau leurs forces sur le salon Batimat 2024 qui accueille en son sein le forum de la rénovation énergétique et performante des logements.

Du 30 septembre au 3 octobre 2024, Dorémi sera à nouveau partenaire de l'espace Renodays by Batimat dédié à la rénovation globale et performante ainsi qu'à sa mise en oeuvre dans les règles de l'art, coeur de son expertise.

Sur le stand de Dorémi situé au coeur du Pavillon 1, Edilians, un des leaders européens des solutions de toiture durable, s'associe une fois encore à cette entreprise de l'Economie Sociale et Solidaire pour proposer aux professionnels quatre ateliers ludiques et pédagogiques autour d'une maquette de toiture en combles aménagés.

L'objectif : démontrer l'importance de prendre en compte tous les éléments de la toiture qui ont un impact sur la performance énergétique globale du bâtiment pour atteindre une isolation thermique efficace.

« Forts de nos engagements dans la transition énergétique, l'impact social et l'innovation, nos deux entreprises ont noué un partenariat depuis l'entrée d'Edilians au capital de Dorémi. Le salon Renodays by BATIMAT 2024 sera l'occasion d'allier nos forces et de proposer concrètement à travers notre programme d'ateliers, nos solutions et innovations pour développer les rénovations complètes et performantes de l'habitat en France ! » explique Arthur Brac de la Perrière, Directeur Général de Dorémi.

« La rénovation énergétique globale des bâtiments est un impératif pour réduire nos factures et nos émissions de GES. Dans ce cadre, la toiture est une partie essentielle de l'enveloppe à considérer. C'est une fierté pour Edilians, qui oeuvre au déploiement de l'écohabitat, de s'associer à Dorémi pour partager notre expertise commune sur les aspects techniques et pédagogiques à destination de l'ensemble des professionnels du bâtiment et d'échanger avec eux sur des solutions les plus pertinentes à développer sur les chantiers » ajoute Olivier Delattre, Directeur Ecohabitat, Solaire et Marketing d'Edilians.

A propos de Dorémi :

Dorémi est une entreprise de l'économie sociale et solidaire créée en 2017 et spécialisée dans la rénovation énergétique performante en France. Elle offre des solutions complètes qui couvrent tous les aspects du marché. Pour les propriétaires de maisons individuelles, Dorémi propose un accompagnement complet de A à Z pour les rénovations d'ampleur, permettant de réduire les factures de chauffage par 4 à 8. Parallèlement, elle répond aux besoins des professionnels grâce à son organisme de formation certifié Qualiopi. Ce dernier forme les acteurs du bâtiment et est complété par un département de recherche et développement, le Lab' Dorémi. L'entreprise bénéficie du soutien de Schneider Electric Energy Access, France Active Investissement, Edilians, Wiseed et le Ministère de la Transition écologique, dans le cadre du programme CEE Facilaréno 2.

Preview des nouveautés SFA qui seront dévoilées sur Idéobain et Interclima au Mondial du Bâtiment 2024



Acteur majeur dans l'univers des sanitaires, SFA, l'inventeur des Sanibroyeur, s'est largement diversifié depuis sa création en 1958 en s'imposant désormais comme le spécialiste du relevage de toutes les eaux.

Logique donc pour ce leader tricolore, prônant les hautes performances de ses solutions fabriquées en France, d'exposer au Mondial du Bâtiment, salon multi-spécialiste de l'industrie et des métiers du bâtiment et de la construction 2024, qui se tiendra Porte de Versailles, du 30 septembre au 3 octobre prochains.

SFA y présentera toute son expertise au travers d'une double présence. L'industriel donne, en effet, rendez-vous tant sur Idéobain (salon spécialiste des matériaux et équipements de la salle de bains), avec un stand de 54 m², que sur Interclima (salon des professionnels de la performance énergétique), avec un espace de 99 m².

Notons que, pour cette édition 2024, SFA mise, comme de tradition, sur l'accessibilité de ses produits, la simplicité de mise en oeuvre et l'innovation, avec une démonstration technique

grandeur nature, en direct, d'une installation Sanifloor+ (jeux et cadeaux à la clé).

Les innovations SFA à Idéobain 2024, stand H3-E012

Les visiteurs auront ainsi tout le loisir de découvrir des nouveautés SFA dévolues à l'univers sanitaire, qu'il s'agisse de WC, de salle de bains ou encore de cuisines et buanderies, avec, comme de tradition des produits permettant de créer ou rénover ces pièces d'eau même lorsque cela paraît, sur le papier, impossible.

En avant-première, voici donc quelques-unes d'entre elles, sachant que d'autres seront aussi dévoilées sur site. Rendez-vous est donné, du 30 septembre au 3 octobre, pour une déferlante de nouveautés SFA.

- Saniwall Pro Up Style : Permettant d'allier décoration et univers WC, facilité d'installation et d'utilisation comme de SAV et d'entretien, cette référence associe un bâti-support de marque Grohe® et un broyeur.



Outre une intégration parfaite au design élégant et contemporain (habillage composite en aluminium, au choix, finition marbre de carrare ou gris ciment) Saniwall Pro Up Style dispose de 3 entrées (diamètres 40 et 100 mm, pour des diamètres de refoulement de 22/28 et 32 mm seulement) pour créer aisément un coin toilette n'importe où. Garantie 5 ans, cette référence SFA garantit donc d'évacuer les eaux de WC, d'un lavabo, d'un bidet ou encore d'une douche (hauteur minimum du bac de douche de 130 mm, température maximale des eaux entrantes de 35 °C). Affichant un niveau sonore de 47 dB(A), Saniwall Pro Up Style revendique des performances de refoulement jusqu'à 5 m en vertical et 100 mètres à l'horizontal. Prix public indicatif à partir de 1.600 euros HT et hors pose.

• Sanicompact Comfort Style est une solution tout-en-un qui concourt à installer aisément et esthétiquement un WC suspendu avec un broyeur sanitaire (diamètre d'entrée de 40 mm et de sortie de 32 mm). Pourvu d'un châssis universel, d'une cuvette avec broyeur – 51 dB(A) – et d'un habillage en aluminium (2 décors au choix identiques au Saniwall Pro Up Style), Sanicompact Comfort Style s'installe sur n'importe quelle cloison. Livré avec un clapet antiretour et un abattant frein de chute déclinable, il autorise aussi la connexion à un lave-mains (température d'eau d'entrée maximale de 35 °C). Précisons encore qu'il dispose d'une hauteur d'assise réglable (415/445/475 mm). Économe en eau (chasse de 1,8/3 litres), il assure un refoulement avec son entrée unique jusqu'à 3 m à la verticale et jusqu'à 30 mètres à l'horizontal. Prix public indicatif à partir de 1.500 euros HT et hors pose.



• Sanifloor+ est une combinaison unique d'une pompe aspirante et d'une bonde avec détecteur de niveau d'eau sans fil. Un concept qui propose une nouvelle technologie brevetée, avec désormais une communication sans fil entre le boîtier et la bonde. Prêt à être installé (aucun paramétrage requis), Sanifloor+ se destine avec le même brio aux douches de plain pieds comme aux receveurs extraplats grâce à ses 4 versions : avec bonde pour sols à carrelé livrée avec natte d'étanchéité, bonde pour revêtements souples, bonde pour receveurs standards avec bonde de 90 mm et, enfin, bonde pour receveur à carrelé Wedi®. Mentionnons aussi la facilité d'entretien de cette référence grâce à un filtre à tamis amovible et nettoyable ainsi qu'une maintenance simplifiée grâce au module de détection remplaçable. Enfin, notons que son refoulement vertical va jusqu'à 3 m pour un refoulement horizontal allant jusqu'à 30 m. Prix publics indicatifs à partir de 900 à 970€ HT et hors pose selon le modèle.

Les innovations SFA sur Interclima, stand H3-E022

Présent sur Interclima, SFA en profitera pour une mise en avant affirmée de son périmètre technique notamment via ses références de stations et pompes de relevage.

· Une Technologie radar made in France. A son offre en constante progression de relevage enterrables Sanifos, répondant à tous les besoins (eaux-vannes, eaux claires, eaux grises, eaux pluviales), SFA adjoint une nouvelle technologie de détection radar, fruit de ses laboratoires R&D sur 8 de ses références Sanifos 1300 eaux grises/vannes et Sanifos 610 (eaux grises/pluviales). Dispositif de détection aussi efficace qu'ingénieux, d'un faible encombrement, fonctionnant par ondes électromagnétiques (se déplaçant à près de 300 000 kilomètres par seconde), rappelons que cette technologie assure une mesure du niveau de l'eau de la station avec une précision extrême, de l'ordre de 2 mm.

· Rainkit Sanisub 800 est un kit prêt à l'emploi avec deux pompes, destiné au pompage des eaux claires d'inondation de garage ou de cave. Cette référence SFA assure un relevage jusqu'à 11 mètres avec une granulométrie de 20 mm, sans la crépine, en plaçant simplement la pompe sur les pieds fournis.

Précisons que les pompes fonctionnent alternativement, gage de longévité et que les évacuations s'avèrent pré-assemblées.

Affichant un débit de 15 m³/heure, Rainkit Sanisub 800 dispose aussi de clapets anti-retours intégrés aux pompes, d'un châssis inox avec remplissage par débordement ainsi que d'un câble d'alimentation de 10 mètres. Enfin, Rainkit Sanisub 800 admet une température de liquide de 70 °C pendant 5 minutes. Prix public indicatif à partir de 1.296 euros HT et hors pose.



Axiome Média

Observatoire chauffe-eaux

- Analyse détaillée du marché français par types de chauffe-eaux : chauffe-eaux solaires individuels, chauffe-eaux thermodynamiques individuels et collectifs, chauffe-eaux électriques.
- Objectifs :
 - Étudier le comportement des entreprises installatrices
 - Estimer le nombre de produits installés
 - Identifier les caractéristiques techniques des produits installés
 - Mesurer les parts de marché des marques et des circuits de distribution
- Etude réalisée tous les ans depuis 2010 : 14^{ème} édition (marché 2023)

1 550

installateurs concernés
par la pose de chauffe-
eaux

Enquêtes

par téléphone

Etude multi-clients

Disponibilité des résultats : septembre 2024

BATIMAT

PAV. 1

F

← A

W →

IXX

BATIMAT le
IDÉOBAIN mondial
INTERCLIMA du bâtiment

AZUR
E - SAUNA

RIGID VINYL
PLANKS & TILES

floorify

Centre de services
INTERADOUR

la P

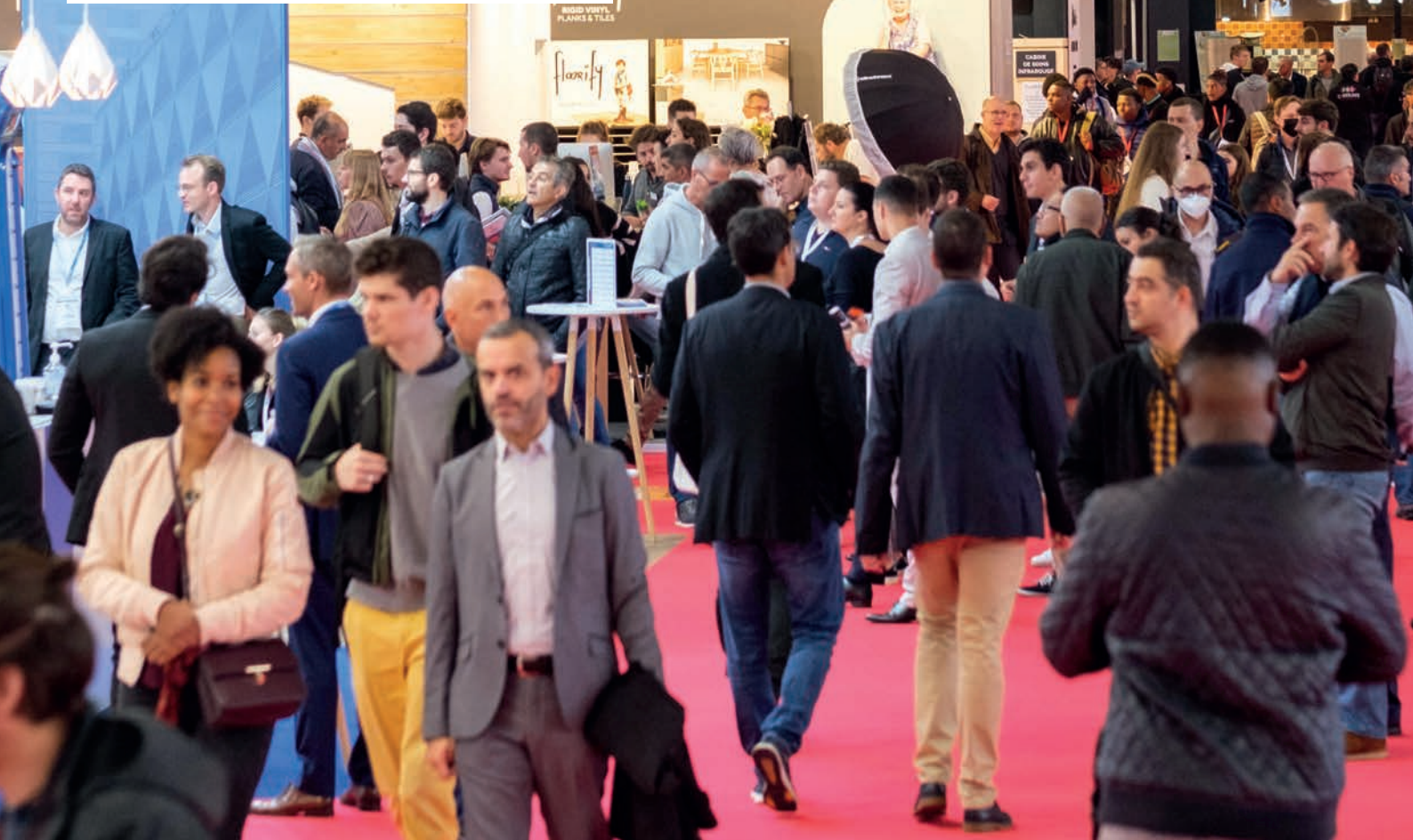

Nouveauté 2024 : La lime électrique sans fil TE-BF 18 LI-SOLO pour un ponçage de précision des surfaces difficiles d'accès



Le ponçage des espaces exigus tels que les volutes d'un portail en ferraille ou les mortaises d'une porte ou d'une fenêtre requiert un travail délicat et des outils adaptés. Il faut savoir qu'une ponceuse traditionnelle n'est pas adaptée pour traiter ces zones difficiles d'accès car ce type d'outil est trop volumineux pour les atteindre. Les bricoleurs sont alors contraints de travailler ces surfaces manuellement, rendant les travaux souvent longs et fastidieux.

C'est pourquoi, EINHELL, spécialiste de l'outillage électroportatif destiné aux travaux de bricolage et de jardinage, présente sa nouvelle lime électrique sans fil TE-BF 18 Li-Solo pour assurer un ponçage local et précis des zones restreintes. Vendu avec deux bras de ponçage (9 et 13 mm) interchangeables et pivotables jusqu'à 90°, l'outil offre une polyvalence et un confort d'utilisation sans égal, permettant à l'utilisateur de s'affranchir des travaux de

ponçage manuels. L'appareil dispose d'un variateur, présent sur la poignée, pour adapter la vitesse de la bande (250-1700 m/min) selon la nature du matériau à poncer (bois, acier, métal, céramique...). De plus, la machine est équipée d'une fonction de marche continue pour limer et ébavurer efficacement et sans effort de larges surfaces. Facile à manipuler, cette nouvelle lime autorise un changement de la bande sans aucun outil spécifique. EINHELL a également doté son outil d'un adaptateur d'aspiration autorisant la connexion d'un aspirateur sans fil de la marque allemande pour récupérer les reliquats de ponçage et conserver sa zone de travail au propre.

Enfin, la lime électrique sans fil TE-BF 18 Li-Solo est alimentée par une batterie 18 V compatible avec la gamme Power X-Change du fabricant allemand.

Un bras de meulage pivotable jusqu'à 90° pour atteindre les moindres recoins

La nouvelle lime électrique sans fil TE-BF 18 Li-Solo de EINHELL est l'outil indispensable pour poncer et ébavurer localement et précisément les surfaces jusque dans les moindres recoins. Dotée d'un bras de meulage pivotable jusqu'à 90°, elle facilite les utilisations dans les zones difficiles d'accès, telles que les angles serrés, les cavités et les espaces étroits.

Vendue avec deux bras de ponçage robustes et interchangeables, elle s'adapte à de nombreuses applications aussi bien en intérieur qu'en extérieur.



Bras de ponçage largeur 9 mm.

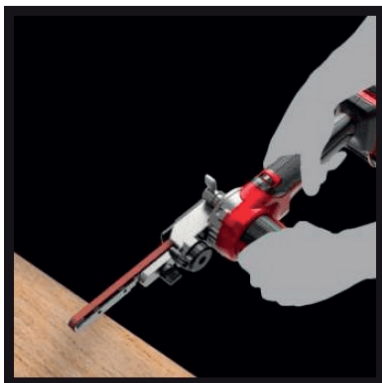

Bras de ponçage largeur 13 mm.

Le premier, d'une largeur de 9 mm, assure le ponçage, le polissage et l'ébavurage des zones complexes telles que les barreaux et volutes de portails en ferraille.

Quant au second bras, d'une largeur de 13 mm, il est idéal pour le façonnage des surfaces plates comme des planches en bois ou des carreaux de carrelage.

Une adaptabilité à tous les matériaux

Par ailleurs, l'utilisateur peut adapter la vitesse de la bande (250 à 1700 m/min) en fonction de ses besoins et du matériau grâce à un variateur aisément accessible sur la poignée de l'appareil. Proposée avec un kit de 12 bandes abrasives de granularités P60, P80 et P120, la lime offre un large éventail d'utilisation, allant des finitions les plus légères aux décapages les plus intenses toujours dans le respect du matériau traité.

Un outil ingénieusement pensé

De plus, l'outil est équipé d'une poignée principale ainsi que d'une poignée auxiliaire recouvertes d'un revêtement Soft Grip pour favoriser sa prise en main.

Le système de montage de la lime a été ingénieusement pensé pour changer les bras de meulage en toute simplicité.



En effet, l'utilisateur peut passer librement d'un bras à l'autre pour le ponçage d'un même objet sans besoin d'utiliser un outil spécifique.

Cette fonctionnalité permet une excellente adaptation à un support tel qu'un banc en bois à pieds métalliques, comportant différentes textures et matières. Pour un confort maximal, l'outil dispose également d'un système permettant de verrouiller une vitesse choisie, idéal dans le cas d'une utilisation prolongée.

Par ailleurs, l'appareil est doté d'un adaptateur d'aspiration d'une largeur de 35 mm autorisant la connexion d'un aspirateur du fabricant allemand pour évacuer directement les résidus liés au ponçage et conserver sa zone de travail au propre.

Facilement transportable, la lime électrique TE-BF 18 Li-Solo fonctionne à l'aide d'une batterie 18V, issue de la gamme Power X-Change et est vendue avec un sac spacieux pour contenir à la fois l'outil et les accessoires fournis.



Les + de la lime électrique sans fil TE-BF 18 Li-Solo



OUTIL VENDU
SANS BATTERIE
NI CHARGEUR

- Verrouillage en marche continue
- 2 tailles de bras interchangeables
- Bras ajustable jusqu'à 90°
- Adaptateur pour aspirateur
- Changement de la bande sans outil

Caractéristiques techniques

Tension	18 V
Vitesse maximale de la bande	1 700 m/min
Longueur de la bande abrasive	457 mm
Ajustement de l'angle du bras de ponçage	90°
Dimension de la machine	512 x 183 x 132 mm
Poids de la machine (sans batteries)	1,13 kg
Prix TTC*	104,95 €
Référence produit	4461000

Batteries et chargeurs Power X-Change disponibles.

Batteries Power X-Change 18V disponibles	Prix TTC**
Batterie 2.5Ah (réf. 4511516)	59,95 €
Batterie 3.0Ah (réf. 4511501)	49,95 €
Batterie 4.0Ah (réf. 4511553)	59,95 €
Batterie 5.2Ah (réf. 4511437)	69,95 €
Batterie 4-6Ah (réf. 4511502)	89,95 €
Batterie 5-8Ah (réf. 4511600)	124,95 €
Chargeurs Power X-Change 18V disponibles*	Prix TTC**
Chargeur rapide (réf. 4512103)	34,95 €
Chargeur double (réf. 4512069)	54,95 €
Chargeur booster 3A (réf. 4512064)	54,95 €
Chargeur booster 8A (réf. 4512155)	69,95 €
Chargeur quatre (réf. 4512102)	99,95 €
Starter-kits Power X-Change 18V disponibles	Prix TTC**
Starter kit : 1 chargeur + 1 batterie 2.5Ah (réf. 4512097)	69,95 €
Starter kit : 1 chargeur + 1 batterie 4.0Ah (réf. 4512042)	79,95 €
Starter kit : 1 chargeur + 1 batterie 5.2Ah (réf. 4512114)	104,95 €
Starter kit : 1 chargeur + 2 batteries 4.0Ah (réf. 4512112)	154,95 €

* Liste non exhaustive. Retrouvez toute la gamme des batteries et chargeurs sur www.einhell.fr, rubrique "Accessoires".

** Prix publics conseillés.

Distribution : jardinerie, grandes surfaces de bricolage, e-commerce.

La liberté du sans fil



Chaque batterie Power X-Change est compatible avec plus de 300 outils de la gamme sans fil Einhell pour l'atelier, le jardin et la maison.

La même batterie peut alimenter, par exemple, une scie sauteuse, un taille-haie, une tondeuse ou une perceuse, pour un gain de place et un rangement plus facile dans l'atelier.

Si un appareil a besoin de plus de puissance qu'une batterie peut lui fournir, il suffit de brancher deux batteries (Technologie Einhell TwinPack®).



Einhell
Official Home & Garden Expert

Partenaire du FC Bayern depuis 2021, Einhell est le Gold Partner officiel du FC Bayern jusqu'en 2025. Le fabricant allemand s'est naturellement tourné vers le club de football munichois pour leur valeur commune, l'esprit d'équipe. Par le biais du FC Bayern, la nouvelle communication d'Einhell vise à véhiculer un message fort autour de ses gammes d'outils électroportatifs performants ainsi que des hommes et des femmes qui font de ce qu'est la marque aujourd'hui... "Performance, Endurance, Compétence !"

Einhell



Official Tool Expert
AMG
PETRONAS
FORMULA ONE TEAM

Partenaires depuis le début de l'année 2023, l'écurie Mercedes-AMG PETRONAS F1 Team et le fabricant d'outillage électroportatif Einhell représentent toutes les deux l'expertise technologique et la qualité allemande. C'est pourquoi le partenariat avec Mercedes-AMG PETRONAS F1 Team est l'étape stratégique de la marque Einhell qui vise à devenir un leader international du marché et de la technologie dans les outils alimentés par batterie pour la maison et le jardin.

À propos d'Einhell

Créé en 1964 et distribué dans plus de 90 pays avec un CA de 1 milliard d'euros et plus de 1800 salariés, Einhell est l'un des premiers fabricants

d'outils de pointe pour la maison et le jardin.

Grâce à l'expansion continue de la plateforme innovante de batteries Power X-Change, le fabricant est d'ores et déjà le précurseur dans le domaine des outils à batterie et de l'équipement de jardin. Ses produits distribués en France depuis 2008 dans les GSB, GSA, les Lisa et via le e-commerce, sont devenus une référence en termes d'endurance, de performance et de sécurité, tout en proposant un excellent rapport qualité-prix doublé d'un service client de premier rang. Reconnu pour sa stratégie de développement durable, Einhell s'est imposé en 10 ans en France comme l'un des acteurs principaux du marché.

OWATROL PROTEXT – Saturateur

Saturateur phase aqueuse qui apporte une protection totale et parfaite de tous les bois et en particulier les bois durs. Il combine 3 technologies, réunissant 3 résines qui travaillent ensemble pour apporter au bois une imprégnation exceptionnelle et des qualités de durabilité hors normes. Il permet aussi de magnifier et conserver la belle esthétique des ouvrages en red cedar.



Respirer un air sain en toute sécurité avec le nouveau diffuseur QAI de France Air



Nous passons plus de 90 % de notre temps à l'intérieur (travail, domicile, transports) et l'air intérieur est jusqu'à 8 fois plus pollué que l'air extérieur (source OMS). La bonne ventilation des locaux est devenue ces dernières années un enjeu de santé publique majeur.

Renouveler l'air et l'assainir

Respirer un air sain en toute sécurité est désormais possible grâce au nouveau diffuseur QAI de France Air, un produit hautement innovant et unique sur le marché. Le diffuseur QAI renouvelle l'air de manière saine et sécurisée en épurant l'air et les surfaces des espaces où la contamination par virus est très fréquente, comme les écoles maternelles ou les salles d'attente des cabinets médicaux.

Cette solution brevetée permet de garantir une sécurité sanitaire, en procédant à un traitement

complet de la pièce (air + surfaces).

Produit « tout-en-un » assurant la diffusion et l'épuration, le diffuseur QAI de France Air s'installe facilement et rapidement sur chantier.

Un produit 3 en 1

Le diffuseur QAI de France Air est un produit 3 en 1 (plénum + diffuseur + système plasma froid) qui insuffle de l'air neuf et purifie l'air ambiant du local. Il est composé d'un diffuseur tourbillonnaire et de son plénum – tous deux éco-conçus avec un acier recyclé à hauteur de 80 % – et intégrant un épurateur d'air équipé d'un ioniseur bénéficiant de la technologie plasma froid brevetée par France Air.

La technologie plasma froid permet d'introduire des ions positifs et négatifs qui vont se propager dans l'air intérieur de façon à neutraliser

des agents pathogènes dont les virus. Cette technologie a pour avantage de pouvoir être utilisée en continue et en présence humaine. Elle permet la désinfection de l'air intérieur mais également des surfaces.

Le diffuseur QAI, avec la technologie plasma froid intégrée au plénum, est raccordé au réseau de ventilation et permet un traitement optimal de l'espace.

Un système silencieux

Contrairement aux systèmes d'épuration mobiles, le diffuseur QAI est silencieux. De plus, le système d'épuration est directement intégré au plénum de diffusion ; il ne peut pas être débranché ce qui garantit un renouvellement sain et sécurisé de l'air en permanence. Une LED permet de vérifier d'un coup d'oeil le bon fonctionnement du produit et de la ionisation.



Intégration architecturale

Pour répondre à tous les projets, en termes d'intégration architecturale et d'exigences de diffusion, le diffuseur QAI se décline en plusieurs formats : carrés, à fentes fixes ou orientables, 16, 24 ou 32 fentes ou à buses orientables.

Les applications du diffuseur QAI sont nombreuses : – tertiaire : bureaux, salles de réunion, lieux de vie et de rassemblement, cafétérias...

– enseignement et collectivités : écoles

maternelles, primaires et secondaires, lycées, mairies...

– scientifique : salles d'études et de recherche, salles d'analyses...

– hôpitaux et centres médico-sociaux : salles d'attente, lieux de vie et de rassemblement, chambres...

Spécialiste du traitement de l'air depuis plus de 60 ans, France Air propose des solutions intelligentes favorisant le confort et la sécurité des occupants d'un bâtiment. Surveiller et améliorer la qualité de l'air intérieur a toujours été au coeur de ses préoccupations. Avec ce nouveau diffuseur QAI, France Air en fait la démonstration parfaite.

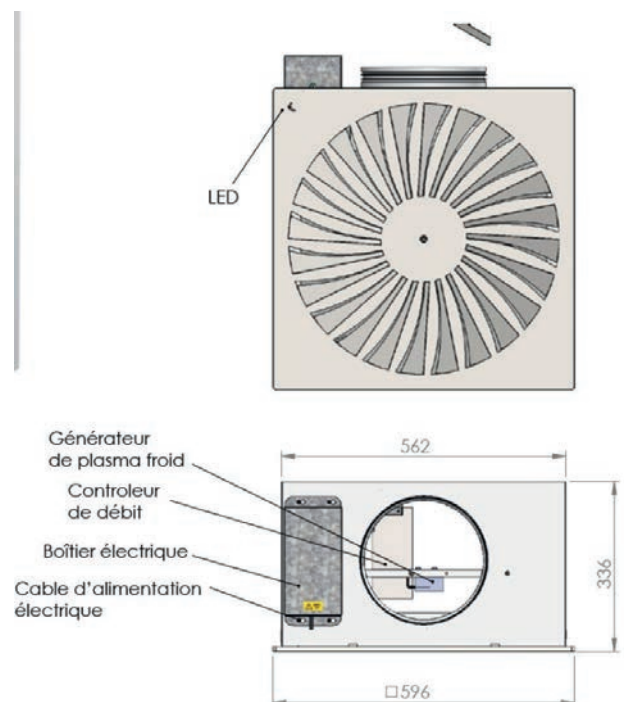

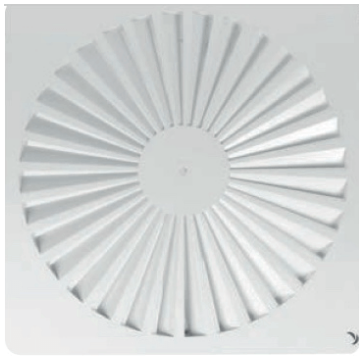

Fiche technique Gamme Diffuseurs QAI

Diffuseurs tourbillonnaires avec une construction en acier recyclé avec technologie plasma froid

- Diffuseurs tourbillonnaires à fentes fixes :
 - DTF : Diffuseur carré à fentes droites.
 - DTF-2 : Diffuseur carré à fentes curvilignes.
- Diffuseurs tourbillonnaires à fentes orientables :
 - DTE : Diffuseur carré avec 32 fentes – design étoile.
 - DTR : Diffuseur carré avec 16 ou 24 fentes – design rond.
- Diffuseurs tourbillonnaires à buses orientables :
 - DBP 200 : Diffuseur carré à buses – design circulaire.

Dimensions : 600 x 600 mm ou 675 x 675 mm

Composition du produit :

- Diffuseurs en acier recyclé, finition blanc RAL 9003 MAT :
- DTE / DTR : fentes orientables en acier, finition noir.

– DTF / DTF-2 : fentes non orientables, finition blanc RAL 9003 MAT.

– DBP 200 : buses en composite blanc RAL 9003 MAT.

• Façade du diffuseur avec LED de fonctionnement discrète.

• Plénum isolé en acier recyclé monté d'usine avec générateur de plasma intégré.

• Alimentation 230V AC + Pressostat pour un fonctionnement du générateur de plasma seulement lorsque la ventilation fonctionne.

Acteur majeur du traitement de l'air, France Air est à la fois concepteur et distributeur. Grâce à sa maîtrise totale de la chaîne aéraulique, France Air est le seul acteur du marché à offrir des solutions permettant l'installation complète d'un système de traitement de l'air. Avec plus de 20.000 références, France Air propose une gamme de produits répondant à l'ensemble des besoins en matière de traitement d'air pour assurer le confort dans tous types de bâtiments. Les produits France Air couvrent plusieurs marchés : Habitat, Tertiaire (bureaux, hôtellerie, enseignement, locaux commerciaux...), Industrie, Cuisines professionnelles, Hygiène Hospitalière et Salles propres industrielles. Chez France Air, chaque innovation est particulièrement étudiée pour participer à la qualité de l'air intérieur et à la performance énergétique du bâtiment par une meilleure gestion des flux et des énergies.

Woodura Planks ^{3.0}

la collection

CONTRAST

lancement 2024

Puisant ses tonalités dans notre palette d'inspiration scandinave, la collection Contrast se singularise tout en s'intégrant harmonieusement à notre gamme de revêtements de sol en bois densifié Woodura Planks 3.0. Disponible en choix Nature au format XL.

fr.bjelin.com/contrast  

BJELIN

Pompe à chaleur et chauffe-eau thermodynamique DAIKIN ALTHERMA



ANTHONY PATRIER

CHARGÉ DE PRODUIT
MARKETING

www.batimedianews.com/live/

DAIKIN

Le choix de la fiabilité, de la décarbonation, de la facilité d'utilisation, de la durabilité et des économies énergétiques

Dans un objectif de décarbonation, la pompe à chaleur demeure la solution privilégiée par les institutions politiques et européennes pour remplacer les anciennes chaudières fonctionnant aux énergies fossiles.

Daikin, fort de 100 années d'expérience, compte parmi les spécialistes de la pompe à chaleur offrant des solutions fiables et performantes sur le marché.

Afin de faciliter l'utilisation de ses installations (pompes à chaleur, chauffe-eau thermodynamiques), Daikin a développé des outils digitaux innovants et fiables.

En téléchargeant l'application Onecta sur son smartphone (Google Play et Apple Store), il est possible de faire fonctionner à distance sa solution Daikin (changement d'une température), de paramétrer des plages de fonctionnement,

de déclencher/arrêter l'installation, de vérifier ses consommations ...).

De plus, par simple commande vocale, le particulier peut aisément agir sur le fonctionnement de son système Daikin via les assistants connectés Google Home et Alexa.

Le confort maximisé avec daikin homecontrols.

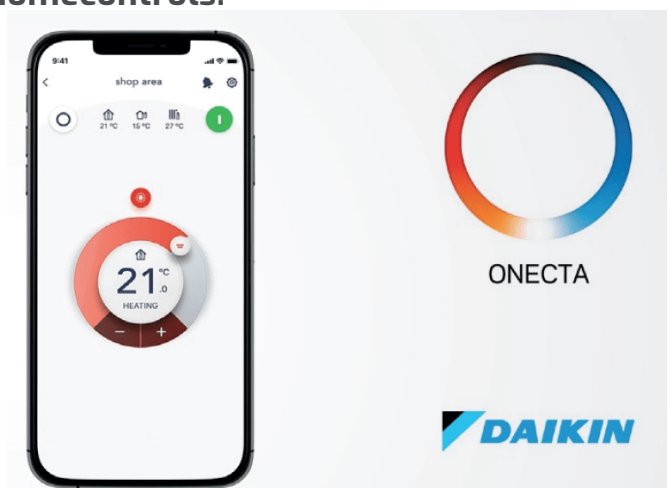

Pour répondre aux attentes des particuliers en constante recherche d'un confort optimale, Daikin a conçu un écosystème de maison connectée design en une box. Baptisée « Daikin Homecontrols », sa fonctionnalité repose sur le contrôle précis d'une température de confort dans chaque pièce d'un logement, en fonction de la définition de différentes zones de chauffage.

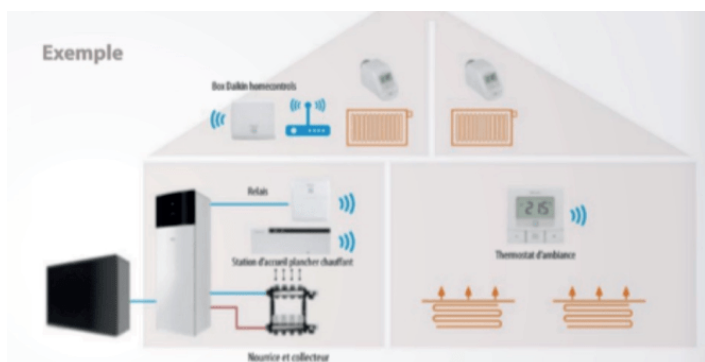

La box Daikin HomeControls peut être reliée à l'application, afin de permettre cette régulation sur-mesure à distance, aux conditions d'avoir accès à Internet et de passer par la plateforme cloud Daikin Residential via une passerelle de communication sur la box Daikin Homecontrols. L'unité intérieure doit être également connectée au cloud Daikin Residential au moyen d'une carte WLAN ou LAN.

En utilisant Onecta avec la Daikin Homecontrols, il est possible de contrôler le fonctionnement de la pompe à chaleur jusqu'à 25 pièces, de modifier leur température pièces par pièces, de gérer le mode boost lié à la production d'eau chaude sanitaire et de programmer plusieurs plages de fonctionnement.



Nouvelle pompe à chaleur daikin altherma 3 r mt, haute température au r-32

-Une installation compatible en logement neuf comme dans le cadre d'une rénovation énergétique (remplacement d'une chaudière gaz ou fioul par une pompe à chaleur avec maintien de la tuyauterie et des émetteurs existants).

-Répond à un large champ d'application en France grâce à une grande palette de puissances disponibles.

-Performance réelles mesurées : Jusqu'à A+++ en chauffage et jusqu'à A++ en ECS

-Fonctionnement garanti jusqu'à -25°C extérieur grâce à l'intégration de composants performants et durables.

-Le système comprend l'installation d'un groupe extérieur complété d'une unité intérieure, parmi deux choix possibles :

- Unité murale (390 x 440 mm) pour le chauffage uniquement, et le rafraîchissement en option.

- Unité au sol (595 x 600 mm) pour le chauffage et la production d'eau chaude sanitaire (ballon de 180 ou de 220 L), et le rafraîchissement en option.

-En option : possibilité de sélectionner la fonction rafraîchissement. Dans le cadre d'un projet en rénovation énergétique, la fonction « rafraîchissement » suppose de modifier les émetteurs d'origine par des ventilo-convecteurs.

-Grande flexibilité d'installation : disponible en version monozone ou en version bizona selon la configuration du logement et du type d'émetteur.

-Une eau chauffée à 65°C avec une température d'eau qui reste maintenue jusqu'à -15°C extérieurs pour plus de confort.

-Un niveau sonore émis par le groupe extérieur à 5 m de distance, équivalent à l'ambiance sonore d'une bibliothèque (34 dBA) et un très faible niveau sonore de 22 dBA mesuré à 5 m de l'unité intérieure comparable à des chuchotements.



-Un esthétisme unique sur le marché avec un groupe extérieur complètement repensé, de couleur noire, pour dissimuler ses équipements intérieurs dont un nouveau ventilateur au fonctionnement discret.

-Des pompes à chaleur 100 % Made in Europe

-Certifiée HP Keymark, la pompe à chaleur 3 R MT est éligible aux aides gouvernementales dans le cadre de la Loi sur la Transition Énergétique : MaPrimeRenov' – CEE...

-Garantie commerciale jusqu'à 10 ans pièces (cf introduction du dossier)

-Pilotage à distance via l'application Onecta et par la voix depuis des assistants connectés (cf introduction).



Prix HT Daikin Altherma 3 R MT hors pose de l'ensemble (sans ballon ECS) à partir de 6 879 € HT

Prix HT Daikin Altherma 3 R MT hors pose de l'ensemble

(avec ballon ECS de 180 L) à partir de 9 088 € HT

Nouveau chauffe-eau thermodynamique (cet) monobloc daikin altherma m hw

-Solution très compacte : l'unité intérieure s'installe facilement dans des espaces étroits comme un placard,

-Le CET Daikin Altherma Monobloc M HW affiche un coefficient de performance très élevé au service d'importantes réductions énergétiques : 3.37 pour le modèle de 260 L (selon EN16147 avec air extérieur à 7°C, cycle XL).

-Solution de production d'eau chaude sanitaire thermodynamique parmi les plus silencieuses du marché, à partir de 51 dBA.

-Plusieurs modèles sont disponibles. 1 version avec appoint électrique et une version avec appoint hydraulique connectable sur un réseau chaudière existante ou une boucle solaire. Ces 2 versions sont disponibles en 200 et 260L.

-Trois modes de fonctionnement :

-+ Mode « Eco » : pour réaliser plus d'économies énergétiques, le système passe en mode « pompe à chaleur » pour ne fonctionner qu'à l'aide d'une énergie renouvelable, l'air.

-+ Mode « Automatique » : équivalence du mode « Eco » avec l'ajout d'une batterie électrique pour offrir encore davantage de confort tout en priorisant le fonctionnement de la technologie thermodynamique.

-+ Mode « Boost » : pour répondre aux besoins immédiats de plus grande quantité d'eau chaude

sanitaire sur un temps réduit.

-Un chauffe-eau thermodynamique 100 % Made in Europe

-Solution éligible aux aides gouvernementales telles que les CEE et MaPrimeRenov'.

-Garantie commerciale jusqu'à 10 ans pièces (cf introduction du dossier)

-CET compatible Smart Grid Ready afin de bénéficier d'une consommation électrique optimisée, automatiquement employée aux meilleurs moments de la journée pour garantir d'importantes réductions énergétiques.

Prix HT Chauffe Eau Thermodynamique Daikin Altherma M HW à partir de 3356€ HT

Daikin altherma 3 r, un confort à 360 degrés



La Daikin Altherma 3 R moyenne température est disponible de la taille 4 à la taille 16 pour accompagner le particulier sur des projets de maisons neuves ou des projets de rénovation. Elle garantira un confort toute l'année, en chauffant efficacement, en rafraichissant en été (option) et en produisant de l'eau chaude sanitaire pour toute la famille.

Elle permet une production haute performance en chauffage et en eau chaude sanitaire, en

fonctionnement 100 % thermodynamique, donc sans recours à l'appoint électrique.

-Avec cette solution, l'investissement peut être limité en utilisant les émetteurs existants grâce à une température de sortie d'eau jusqu'à 60 °C à -7°C pour la gamme 3 R 11-14-16 et jusqu'à 55°C à -7°C pour la 3 R 4-6-8.

-Un fonctionnement garanti jusqu' à -25°C extérieur

-Enfin, l'unité extérieure est silencieuse puisqu'elle dispose d'une pression sonore à partir de 40dB(A) à 5m (directivité 2)

De plus, la gamme Daikin Altherma 3 R est en parfaite adéquation avec la Règlementation Environnementale 2020 car elle est couverte par une fiche environnementale (uniquement la version avec ballon ECS intégrée).

-Solution éligible aux aides gouvernementales telles que les CEE et MaPrimeRenov'.

-Garantie commerciale jusqu'à 10 ans pièces (cf introduction du dossier)

-Pilotage à distance via l'application Onecta et par la voix depuis des assistants connectés (cf introduction).

Prix HT Daikin Altherma 3 R 4-6-8 hors pose de l'ensemble (sans ballon ECS) **à partir de 10 300 € HT**

Prix HT Daikin Altherma 3 R 4-6-8 hors pose de l'ensemble (avec ballon ECS de 180 L) **à partir de 12 476 € HT**

Prix HT Daikin Altherma 3 R 11-14-16 hors pose de l'ensemble (sans ballon ECS) **à partir de 9 302 € HT**

Prix HT Daikin Altherma 3 R 11-14-16 hors pose de l'ensemble (avec ballon ECS de 180 L) **à partir de 11 400 € HT**

Pompe à chaleur daikin altherma 3 h ht / mt

La pompe à chaleur Daikin Altherma 3 H HT / MT est proposée en 6 tailles (08- 10-12-14-16 et 18) et en version monophasée ou triphasée. Elle permet un investissement maîtrisé et des économies d'énergies grâce à un label

énergétique allant jusqu'à A+++.

La gamme pompe à chaleur Daikin Altherma 3 H HT/MT Haute Température atteint une température de sortie d'eau jusqu'à 70°C.

Son fonctionnement est garanti jusqu'à -28°C de température extérieure.

Enfin, l'unité extérieure est quasi inaudible puisqu'elle dispose d'une pression sonore à partir de 31 dB(A) à 5m (directivité 2) en mode nuit.

Le groupe fonctionne au R-32, un réfrigérant au faible potentiel de réchauffement planétaire. C'est la solution idéale pour les projets de rénovation énergétique, en remplacement de chaudières gaz ou fioul avec conservation des émetteurs existants.

-Solution éligible aux aides gouvernementales telles que les CEE et MaPrimeRenov'.

-Garantie commerciale jusqu'à 10 ans pièces (cf introduction du dossier)

-Pilotage à distance via l'application Onecta et par la voix depuis des assistants connectés (cf introduction).



Prix HT Daikin Altherma 3 H HT hors pose de l'ensemble (sans ballon ECS) **à partir de 13 783 € HT**

Prix HT Daikin Altherma 3 H HT hors pose de l'ensemble (avec ballon ECS de 180 L) **à partir de 16 424 € HT**

Prix HT Daikin Altherma 3 H MT hors pose de l'ensemble (sans ballon ECS) à partir de **11 950 € HT**

Prix HT Daikin Altherma 3 H MT hors pose de l'ensemble (avec ballon ECS de 180 L) à partir de 14 637 € HT

Garantie commerciale jusqu'à 10 ans pièce



La garantie commerciale jusqu'à 10 ans pièce proposée par Daikin pour assurer aux particuliers une tranquillité d'esprit quant à la durabilité de leurs installations. Le CET est proposé avec une formule garantie commerciale de 5 ou 10 ans.

Garantie commerciale jusqu'à 10 ans pièces Daikin propose sur l'ensemble de ses pompes à chaleur air/eau Daikin Altherma, pompes à chaleur air/air et chauffe-eau thermodynamique une garantie commerciale jusqu'à 10 ans pièces. Pour souscrire à cette offre, les particuliers devront souscrire à un contrat de maintenance annuelle auprès de leur installateur.

Ils ont la possibilité d'opter pour cette option depuis un accès qui leur est propre sur la plateforme digitale Stand By Me de Daikin, à partir de la mise en service de leur pompe à chaleur / chauffe-eau thermodynamique et jusqu'à 6 mois après. Au-delà, la souscription à la garantie ne sera plus disponible.

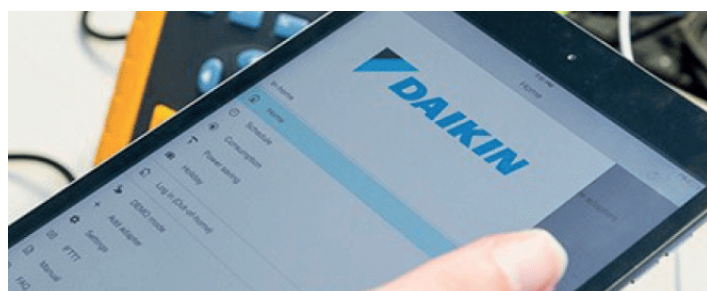

OBSERVATOIRE DE LA CONSTRUCTION NEUVE

LES RÉSULTATS POUR LES AUTORISATIONS 2023 SONT DISPONIBLES

Batiétude (groupe Axiome Média) est le promoteur, depuis de nombreuses années, de l'observatoire de la construction neuve. Il s'agit d'une démarche à la fois prospective et de compréhension des stratégies constructives au fil des années. Et pour les projets initiés, (autorisations 2022) de disposer des informations précises (150 produits étudiés) sur la prospective sur 2 à 3 ans.



Consultez www.batietude.com

 0970-407-007

 37 rue du Général Leclerc
92130, Issy-les-Moulineaux

Les acteurs du BTP s'engagent auprès de l'AFM Téléthon et de l'Institut de Myologie avec le 1er Téléthon de la Filière du Bâtiment

Rendez-vous le 28 novembre prochain pour la plus grande manifestation sportive solidaire du secteur du BTP !

Dans un contexte où les troubles musculo-squelettiques (TMS) représentent la première cause de maladies professionnelles dans le secteur du Bâtiment, différents acteurs de la filière s'associent aujourd'hui dans l'organisation de la première édition du « Téléthon de la Filière du Bâtiment ».

Constructeurs, industriels, distributeurs, partenaires de services, écoles de formation ou encore réseaux du BTP sont invités à se retrouver en fin de journée du jeudi 28 novembre 2024, au stade Emile Anthoine, un lieu d'exception situé au pied de la Tour Eiffel. En parallèle, un Téléthon Challenge sera organisé pour les entreprises souhaitant participer à distance.

Objectif : courir et bouger au profit de l'AFM-Téléthon et notamment de son Institut de Myologie, centre d'expertise dédié à la science et à la médecine du muscle et de ses maladies.

Le coup d'envoi de cet évènement a été donné le lundi 18 mars dernier à l'occasion d'une soirée de lancement au cœur des laboratoires

de l'Institut de Myologie (Pitié Salpêtrière) avec la présentation de son Comité d'Organisation.

La première édition du « Téléthon de la Filière du Bâtiment » réunit déjà de nombreux acteurs du secteur (1) convaincus de la nécessité de concrétiser leurs engagements dans des actions RSE fortes incarnant leurs valeurs.

En cette année Olympique, les partenaires du « Téléthon de la Filière du Bâtiment » appellent toutes les entreprises du secteur du BTP, quelles qu'elles soient, à rejoindre cette opération inédite pour proposer à leurs collaborateurs de passer un moment fédérateur et convivial afin de collecter des dons en faveur de la lutte contre les TMS et pour faire avancer la recherche au sein de la future fondation de Myologie.

(1) Ils ont déjà rejoint le mouvement :

TOUS ENSEMBLE, mobilisons-nous pour démontrer l'engagement de la Filière du BTP en faveur du muscle !



VEKA AluConnect, un concept de menuiserie aluminium et PVC signé VEKA à découvrir au Salon Equipbaie-MetalExpo by Batimat



VEKA dévoilera pour la première fois en France sur le salon Equipbaie du Mondial du Bâtiment 2024 (Hall 6 – stand E014), VEKA AluConnect, un concept inédit de menuiserie alliant le meilleur de deux matériaux, l'aluminium et le PVC. Un mariage heureux donc qui conjugue toute l'élégance des fenêtres aluminium à l'excellente efficacité énergétique des fenêtres PVC. VEKA AluConnect a d'ailleurs retenu l'attention du jury des Awards de l'Innovation, puisque VEKA fait partie de la liste des nominés dont les lauréats seront annoncés le 2 juillet prochain. Une production industrialisée

ou porte d'entrée). Ainsi, les profilés 82 mm sont livrés avec les deux matériaux Aluminium et PVC déjà assemblés. De façon classique, ils sont ensuite soudés et aucun connecteur d'angle ou autre pièce supplémentaire ne sont nécessaires. Les parties en aluminium doivent simplement être fraisées pour obtenir un ajustement précis, de sorte que la soudure se fasse proprement lors de l'assemblage des profilés, pour un aspect très qualitatif et pratiquement sans trace.

VEKA AluConnect est donc parfaitement adapté à une production industrielle et permet de fabriquer des fenêtres aluminium presque aussi rapidement que des fenêtres PVC. Par ailleurs, l'alliance du PVC à l'aluminium supprime la nécessité d'ajouter des renforts acier dans les ouvrants.

VEKA AluConnect

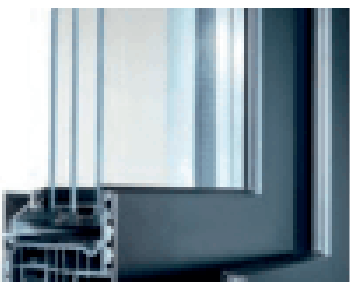

Côté fabricant, VEKA AluConnect présente l'intérêt d'une production de menuiserie identique à celle d'une menuiserie PVC traditionnelle (fenêtre, porte-fenêtre

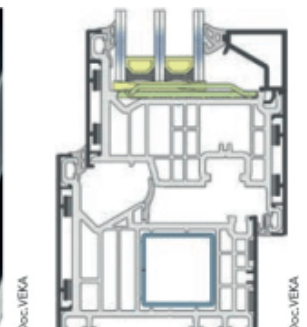

Des performances exceptionnelles

VEKA AluConnect convainc également par ses performances remarquables sur le plan thermique. Les profilés de 82 mm d'épaisseur, adaptés à tout type de triple vitrage, bénéficient d'un U_w jusqu'à $0,77 \text{ W}/(\text{m}^2\cdot\text{K})$, pour davantage d'efficacité énergétique et de confort de vie.

Solution brevetée, VEKA AluConnect s'impose aussi par son excellente isolation acoustique (R_w jusqu'à 46 dB), garante d'un intérieur calme et paisible même en environnement exposé.

Pour une menuiserie design et durable



Côté esthétique, un design moderne, élégant et minimaliste, combiné à des lignes fines, réhausse l'esthétique de tout bâtiment et autorise les grandes dimensions (vantail jusqu'à 2,6 mètres sans renfort).

Durabilité et stabilité structurelle sont assurées grâce à la combinaison de l'aluminium et du PVC. Le laquage des profilés, selon la classe 2 Qualicoat, est particulièrement résistant aux intempéries, gage de longévité de son aspect. En termes de choix de couleurs, les possibilités de personnalisation sont presque infinies. La gamme de couleurs standard comprend pas moins de 20 couleurs tendances, soigneusement sélectionnées.

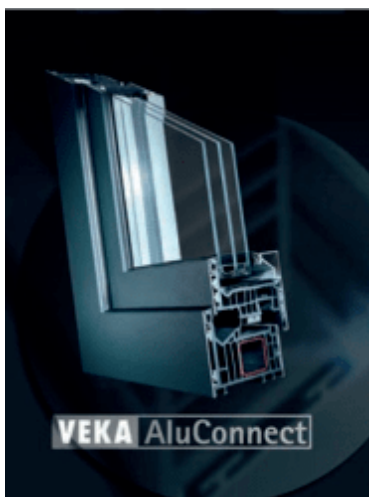

Engagement environnemental

Conformément à l'engagement du groupe VEKA depuis 30 ans dans le recyclage en boucle fermée, VEKA AluConnect s'avère éco-conçu en intégrant notamment de la matière recyclée et se veut parfaitement recyclable.

VEKA AluConnect constitue donc une solution haut de gamme innovante, aux performances exceptionnelles, design et durable.

À propos de VEKA : Expert en extrusion de profilés PVC et concepteur de systèmes de menuiseries (fenêtres, volets et portes), VEKA, dont le siège est basé en Allemagne, est un groupe indépendant et familial qui rayonne au niveau international. Avec 6 700 collaborateurs répartis sur 23 sites de production et 3 sites de recyclage, l'entreprise affiche un chiffre d'affaires de 1,5 Md€ en 2023 et cultive des valeurs de qualité, de service et de développement durable. Acteur majeur sur le marché français des menuiseries, VEKA France est implanté en Haute-Savoie depuis 1988.

Formation aux métiers du génie climatique et des énergies renouvelables – L'organisme de formation AIRWELL ACADEMY lance son site internet



C'est fait ! airwell-academy.fr – le site Airwell Academy, l'organisme de formation sur-mesure dédié à la filière du génie climatique et des énergies renouvelables est en ligne. Entreprises et candidats ont désormais accès à toutes les informations utiles aux formations métiers – certifiantes et qualifiantes sur-mesure. Certifiée Qualiopi et Veritas pour sa formation FLUIDE FRIGORIFIQUE, L'Academy propose également un accompagnement pour la recherche de financement.

-Pour répondre à la mutation de la filière du génie climatique, l'organisme de formation Airwell Academy a créé une offre sur-mesure structurée autour de l'ingénierie pédagogique avec un double objectif :

-Permettre la montée en compétence des professionnels de la maintenance, installateurs et distributeurs dans l'adaptation aux évolutions de la filière du génie climatique.

Proposer un levier de soutien à l'emploi par l'insertion professionnelle et le parcours professionnalisant.

Airwell Academy s'adresse aux entreprises et aux candidats. Conçues pour couvrir

l'ensemble du cycle de la formation : de la définition du besoin, aux financements, à la formation technique et conception de contenu pédagogique, les formations Airwell Academy sont dispensées en présentiel. Le format e-learning est actuellement en développement. Airwell Academy s'appuie sur une équipe de 6 personnes dont 2 formateurs « mobiles », experts en génie climatique.

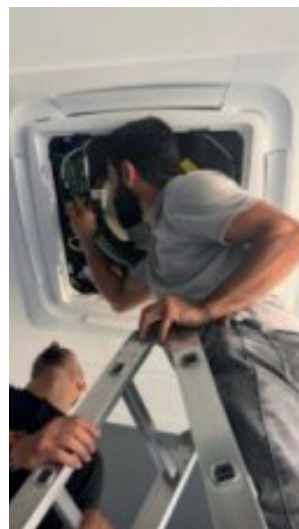

©Airwell ACADEMY l'organisme de formation a créé une offre sur-mesure structurée autour de l'ingénierie pédagogique

La démarche sur-mesure Airwell Academy – une conception du cycle de formation en deux étapes :

-Un temps d'audit pour définir le besoin et construire une formation adaptée.

-En présentiel, la formation ciblée s'opère via deux plateaux techniques situés à Valence (26) et Montigny-le-Bretonneux (78)

« Dans l'objectif de soutenir la dynamique de l'emploi de la filière, Airwell Academy propose une large offre de formation sur-mesure, adaptée aux besoins des apprenants et aux problématiques spécifiques des entreprises. Cette stratégie permet de compléter l'offre de formation existante pour la filière » explique Carine Martin – Directrice générale déléguée Airwell Academy.

« Hommes et femmes de terrain, nos formateurs peuvent se déplacer sur site. Cette agilité est l'une des forces de la Airwell Academy » – Pierrick Di Caro – Directeur général délégué Airwell Academy. « Ainsi les formateurs peuvent animer des sessions en groupe ou en individuel ».

The image displays two screenshots of the Airwell Academy website. The top screenshot shows a landing page with the text: "L'organisme de formation spécialiste des métiers du génie climatique et des énergies renouvelables". Below this, there are two buttons: "Former mes employés" (Je représente une entreprise) and "Me former" (Je suis candidat). The bottom screenshot shows the "Nos formations" section with a filter for "résultats". Below the filter, there are three course cards: "Attestation d'aptitude cat 1 - technicien non expérimenté Exemple", "Titre Professionnel Monteur Dépanneur en Climatisation", and "Habilitation d'électricité pour les métiers de la climatisation".

Deux types de formations – En fonction des profils :

Des Formations certifiantes – Ces parcours permettent au stagiaire d'approfondir ses connaissances techniques et théoriques et de valider ses compétences par des certifications reconnues. Délivrées par des formateurs experts, les formations certifiantes Airwell Academy sont accessibles aux dispositifs de financement de la formation professionnelle tels que OPCO, CPF, France travail, Transition pro, ... Depuis juin 2024, Airwell Academy est certifiée pour la formation habilitation à la manipulation des fluides frigorigènes sur ses deux sites.

Des Formations qualifiantes – Ces modules ont pour objectif de développer des connaissances pour une montée en compétences à partir de formations théoriques et pratiques délivrées par des formateurs expérimentés et certifiés.

PARTENAIRES FINANCEURS



A propos Airwell Academy :

Adossée au groupe Airwell, Airwell Academy, créée en 2019, a pour objectif d'accompagner les professionnels de la maintenance, installateurs et distributeurs dans l'adaptation aux évolutions de la filière du génie climatique notamment en matière de services et équipements thermiques en faveur de la transition énergétique et au soutien à l'emploi. Airwell Academy est portée par une équipe de professionnels – chacun expert dans son domaine. Diplômes d'Etat Certifié

Carine MARTIN – Directrice générale déléguée – Responsable administrative et financière – Experte dans le monde de la formation et des ressources humaines depuis presque 20 ans, elle joue un rôle essentiel dans le développement de partenariats stratégiques d'Airwell Academy en mettant l'accent sur le développement du réseau de partenaires et d'entreprises.

Pierrick DI CARO – Directeur général délégué – Responsable Pédagogique et Opérationnel – Formateur Consultant – Expert de l'industrie avec une expérience terrain qui permet de comprendre et de répondre aux besoins des clients. Garant de l'ingénierie pédagogique grâce à son expérience et son diplôme de Titre Professionnel Formateur pour adultes et de Coach certifié IPI, il accompagne et manage la montée en compétences de l'équipe de formateurs.



eco 
cocon

EcoCocon est un leader dans la construction écologique et durable, spécialisé dans les murs ossature bois et l'isolation en paille.
Depuis 2008, nous proposons des solutions clés en main pour des bâtiments à haute performance thermique, confortables et respectueux de l'environnement.

Varso Tower à Varsovie en Pologne : Le plus haut gratte-ciel de l'Union Européenne s'habille de solutions acoustiques sur-mesure en métal KNAUF CEILING SOLUTIONS



Crédit photo KNAUF CEILING SOLUTIONS – Photographe Szymon Polański

Le plus grand gratte-ciel de l'Union Européenne, d'une hauteur de 310 m, s'élève au coeur de Varsovie en Pologne. Baptisé Varso Tower et imaginé par l'agence d'architecture Foster + Partners, ce programme accueille des bureaux sur 53 étages. Il a été construit par l'entreprise HB Reavis et s'inscrit dans le complexe d'affaires Varso Place qui se compose de deux autres tours de 90 m et 81 m. Située à l'angle de deux rues, la Varso Tower constitue la porte d'entrée de ce nouveau quartier.

Le spécialiste des plafonds acoustiques KNAUF CEILING SOLUTIONS a été retenu pour sa capacité à concevoir et fabriquer des solutions personnalisées quel que soit le matériau. Son bureau d'études intégré a travaillé durant plusieurs mois en synergie avec le cabinet d'architecture pour créer des plafonds colorés et aux designs sur-mesure, en particulier dans le hall d'entrée qui met en avant une installation circulaire. Dans cette zone d'accueil et dans tous les espaces communs, plus de 185

formes et dimensions différentes de panneaux monolithiques METAL R-H 200 (255 m²) ont été conçues pour reproduire à l'identique le concept architectural. Les METAL Baffle Elements (55 m²) et le métal déployé MESH Board habillent également les intérieurs. Cette combinaison des différentes solutions en métal KNAUF CEILING SOLUTIONS participe à l'originalité du programme, qui cultive un environnement de travail à la fois créatif et gage de bien-être. Leur couleur noire apporte de la profondeur et une élégance subtile au projet.



Crédit photo KNAUF CEILING SOLUTIONS – Photographe Szymon Polański

Jouer avec la lumière

Les METAL Baffle Elements, d'une longueur de 3 m, ont été installés au niveau de la place centrale. Posés de manière rectiligne sous la verrière et espacés de 20 cm, ils jouent le rôle d'occultation et permettent de réguler les rayons du soleil en été. L'hiver, ils favorisent l'éclairage naturel. Les employés, comme le public qui a accès aux boutiques et aux restaurants voisins, peuvent profiter pleinement d'une pause sur les bancs à l'ombre des grands arbres.

La durabilité, un critère de poids

Toutes les gammes KNAUF CEILING SOLUTIONS sont gages de qualité et de durabilité. La solution METAL R-H 200, par exemple, est certifiée Cradle to Cradle Argent. Un atout essentiel pour les maîtres d'œuvre et d'ouvrage de la Varso Tower qui visaient l'obtention des certifications BREEAM et WELL Gold.

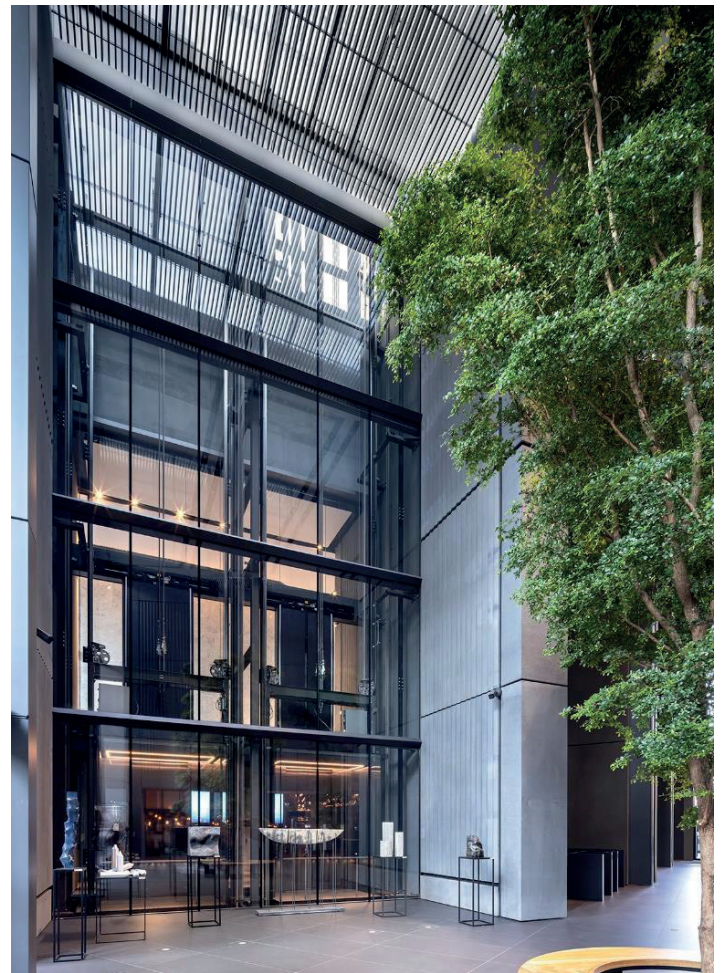

Crédit photos KNAUF CEILING SOLUTIONS

Photographe Szymon Polański

L'EverPark CLAREO ACCESS 4 : L'alliance parfaite entre intelligence, efficacité énergétique et fiabilité !



CLAREO dévoile la 4ème génération de son désormais incontournable étanche « EverPark ACCESS ». Totalement repensé, ce dernier est un concentré d'innovation réunissant la performance, l'intelligence et la résistance en un seul produit !

L'EverPark ACCESS 4 permet de répondre à tous les besoins d'éclairage dans les milieux les plus exigeants.

Fort de sa conception lui apportant un haut rendement lumineux et une installation facilitée, il peut être utilisé dans de nombreux cas d'usages afin de répondre à tous les besoins.

Grâce à son flux lumineux important pouvant atteindre 9000 lm, son rendement de 160 lm/W ou encore ses capteurs de détection vissables HF et PIR en option, ce produit permet de réaliser de grandes économies d'énergie et une gestion intelligente de l'éclairage.

Avec 48 références, cette ligne produit est extrêmement complète :

- 3 tailles : 60cm/120cm/150cm
- 7 puissances
- De 2000 à 9000 lumens
- Rendement : Jusqu'à 160lm/W
- Version ON/OFF et DALI
- IP66/IK10
- Verre polycarbonate résistant aux UV
- Des luminaires garantis 5 ans
- Durée de vie de 60 000h en L80B10
- DéTECTEURS infrarouge et PIR vissable en option
- Facilité d'installation (traversant, coûts optimisés, clip inox)



L'efficacité et la simplicité réunies

Fort de sa conception lui apportant un haut rendement lumineux et une installation facilitée avec son bornier poussoir et ses ailettes sur le presse-étoupe pour simplifier le serrage des câbles ou encore ses détecteurs vissables en accessoires et ses 2 versions ON/OFF et DALI font de l'EverPark ACCESS 4 la solution idéale pour tous les projets.

Particulièrement adapté aux zones de circulations, l'EverPark ACCESS 4 propose des flux importants pouvant atteindre 9000 lm et peut être équipé en option de capteurs de détection vissables permettant une gestion intelligente de l'éclairage. Cette fonctionnalité améliore non seulement l'efficacité énergétique en ajustant l'éclairage en fonction de la présence, mais assure également une installation simplifiée et une adaptabilité optimale pour illuminer les différents espaces.

Conçus pour les milieux exigeants

Avec ses multiples flux proposés, son UGR <25 et son IRC >80, l'EverPark ACCESS 4 assure une visibilité optimale, essentielle pour les tâches précises et la maintenance dans les locaux techniques.

Doté d'un indice de protection à l'eau et à la

poussière IP66, d'un indice de résistance aux chocs IK10, d'une vasque en polycarbonate résistant aux UV et d'une température de fonctionnement de -20 °C à 40 °C, l'EverPark ACCESS 4 est l'allié idéal dans les environnements exigeants tel que les ateliers et locaux industriels. Sa durée de vie de 60 000h (L80B10) et sa garantie de 5 ans assure également une performance lumineuse optimale, fiable, et ce, sans aucune maintenance.

A propos de CLAREO

Fondée par Olivier MASCHINO et Damien SIPOS, tous deux ingénieurs, la société CLAREO voit le jour début 2012. Fabricant nouvelle génération, CLAREO propose des produits et solutions d'éclairage LED. Avec plus de 40 millions d'euros de chiffre d'affaires, CLAREO est aujourd'hui un acteur référent sur le marché de l'éclairage LED. Pour cela, la société s'appuie notamment sur des produits innovants, des projets d'envergure et fournit des solutions d'éclairage pour des grands noms comme le Musée d'Orsay, l'université Paris Sorbonne, la Bibliothèque Nationale François Mitterrand ou encore l'hôtel Marriott Roissy.

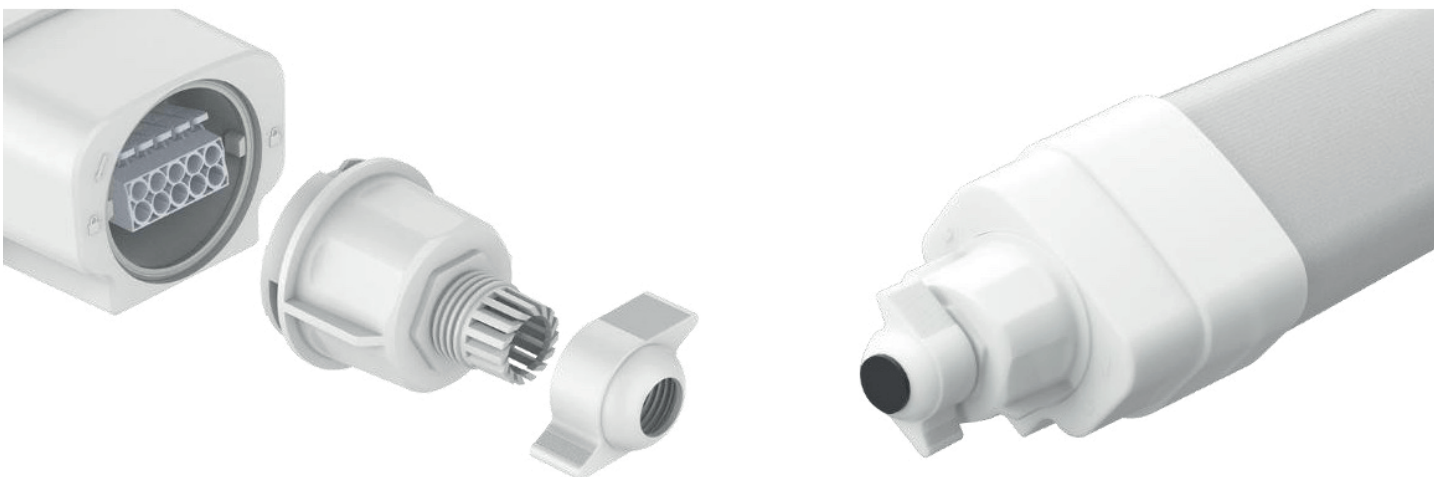

Nouveau catalogue Panasonic – Une gamme élargie de solutions pour répondre à tous les besoins en chauffage, climatisation et ventilation



Gennevilliers – Panasonic Heating & Cooling Solutions annonce la publication de son nouveau catalogue pour les applications résidentielles et tertiaires.

Publié tous les ans, le catalogue général de Panasonic Heating & Cooling Solutions rassemble l'intégralité des solutions de la marque. Il est l'occasion de valoriser les nombreux atouts de Panasonic : des gammes répondant aux besoins les plus variés et tous types d'application CVC, des technologies uniques, des produits compacts au design travaillé, des niveaux sonores réduits pour toujours plus de confort et des performances accrues avec des solutions toujours plus respectueuses de l'environnement.

Un très grand nombre de références de la gamme Panasonic sont désormais fabriquées en Europe et France grâce notamment à l'usine normande de Tillières-sur-Avre. Cette dernière produit d'ores et déjà les solutions hydroniques de Panasonic et fabriquera dès 2025 la gamme de pompes à chaleur destinée au résidentiel collectif : Big Aquarea T-CAP Série M.

Une gamme complète au R290

Opter pour le fluide naturel R290 c'est faire le choix d'une solution durable et des performances exceptionnelles, conforme à la vision de Panasonic d'une société sans carbone dans le cadre de son plan GREEN IMPACT.. Panasonic en revendique la gamme de produits la plus complète du marché avec des solutions allant de 5 à 640 kW* (*avec contrôleur de cascade) pour tous les projets résidentiels et tertiaires (PAC air-eau Aquarea Série L et Aquarea Série M et PAC réversible ECOi-W AQUA-G BLUE).



De nouvelles pompes à chaleur air-eau pour les applications résidentielles individuelles et collectives !

Côté résidentiel, Panasonic couvre désormais tous les besoins, de la maison individuelle au résidentiel collectif, avec notamment ses solutions Aquarea T-CAP Série M au R290 de 9 à 30 kW incluant une solution révolutionnaire : le modèle Big Aquarea T-CAP Série M.

Quelles nouveautés pour les applications commerciales ?

Panasonic a renforcé la compacité de ses unités PACi NX avec une installation à 3 fils, IdO intégrée et nanoe™ X de série. PACi NX répond aux besoins en matière de rénovation ou d'équipement de petits locaux commerciaux. Panasonic propose également de nouvelles unités de réfrigération 20 CV, une solution multicompresseur au CO2 très efficace et durable pour les commerces de proximité, les supermarchés, les stations-service et les chambres froides.

Fabriquée en France la nouvelle gamme complète de solutions hydroniques & unités de toiture de Panasonic complète l'offre et permet de couvrir tous les besoins des projets tertiaires.

Toutes les solutions Panasonic sont en phase avec les évolutions réglementaires pour mieux accompagner les projets de rénovation et de construction dans le tertiaire et le collectif.

Destiné avant tout aux professionnels installateurs, distributeurs et bureaux d'études, le catalogue général Panasonic s'impose comme un outil incontournable rassemblant les dernières innovations et technologies de la marque. Il est disponible en version papier ou digitale. La version digitale est interactive et enrichie d'un contenu additionnel.



À propos du Groupe Panasonic

Fondé en 1918, et leader mondial du développement de technologies et de solutions innovantes destinées à un grand nombre d'applications dans les secteurs de l'électronique grand public, du logement, de l'automobile, de l'industrie, des communications et de l'énergie à travers le monde, le Groupe Panasonic est devenu une société d'exploitation le 1er avril 2022, avec Panasonic Holdings Corporation, qui agit en tant que holding, et huit sociétés placées sous son égide. Le Groupe a enregistré un chiffre d'affaires net consolidé de 54,12 milliards d'euros (8,496.4 milliards de yens) pour l'exercice clos le 31 mars 2024.

[ÉDITION SPÉCIALE DE L'ÉTÉ 2024]

Emag@batimédia

Prescription & Entreprises du bâtiment

Accéder au E-mag



ASSA ABLOY présente sa nouvelle fermeture anti-panique universelle : Isy Baranti-Bar



GUILLAUME DESSAUX
RESPONSABLE PRODUCT
MANAGEMENT

www.batimedianews.com/live/

ASSA ABLOY



Spécialiste de la sécurisation des accès dans les bâtiments, ASSA ABLOY enrichit son offre d'une nouvelle barre anti-panique : Isy Bar. Cette solution universelle, qui intègre la gamme JPM, vient combiner sécurité, esthétique et facilité de montage pour proposer une solution adaptée à tous types d'issues de secours ou voies d'évacuation. Elle vient répondre à tous les besoins, notamment à ceux des établissements de santé et scolaire, dans leur lutte contre les contaminations grâce à sa finition anti-microbienne.

Une solution sécuritaire simple qui s'adapte à tous les besoins

Les mouvements de foule, particulièrement dans les Établissements Recevant du Public (ERP), peuvent engendrer de la panique. Pour

éviter tout risque, il est important que les voies d'évacuation et issues de secours garantissent une ouverture facile et immédiate par tous. Dans l'objectif de proposer des produits toujours plus fiables, plus sécurisants, plus rapides et simples à poser, ASSA ABLOY propose sa nouvelle barre anti-panique universelle. Conforme à la norme européenne EN 1125, cette solution répond aux exigences les plus strictes en matière de sécurité assurant une évacuation immédiate, même en cas de porte sous charge.



@ASSA ABLOY - Isy Bar 1 point

Au-delà de garantir l'évacuation en cas de mouvement de panique par un seul geste naturel de poussée dans le sens de la sortie, cette solution est équipée d'un contre-pêne de sécurité qui permet de prévenir toutes intrusions

par les issues de secours depuis l'extérieur, une faille de sécurité fréquemment observée dans les ERP. La barre, livrée en standard en longueur de 1200 mm, est disponible avec une large gamme de gâches ce qui lui permet d'équiper toutes les largeurs et types de portes. Isy Bar est installable aussi bien sur les portes standard de 2 350 mm de haut que sur les portes coupe-feu ou de grande hauteur jusqu'à 3 200 mm de haut, en bois, métal, PVC ou aluminium. De plus, son design alliant une combinaison de matières et de finitions permet une esthétique moderne et discrète.

Outre son adaptabilité, ASSA ABLOY sous la gamme JPM propose une solution simple à installer, en 4 étapes, rendue possible grâce à des sous-plaques de fixation innovantes. Isy Bar peut remplacer les fermetures anti-panique existantes grâce à sa compatibilité avec les entraxes 54 et 90 mm pour les vis traversantes.

Une finition anti-microbienne pour répondre aux exigences sanitaires

La barre anti-panique Isy Bar vient répondre aux exigences de sécurisation des environnements sensibles tels que les hôpitaux, les maisons de retraite ou encore les établissements scolaires. Au-delà de l'aspect sécuritaire inhérent à l'évacuation des individus, Isy Bar est équipée de finitions anti-microbienne pour les versions argent et blanc. Ainsi, elle offre une protection maximale contre les bactéries les plus courantes dans ces milieux, avec un pouvoir bactéricide de 95%. Cette caractéristique vient garantir non seulement la sécurité physique des occupants, mais également leur santé en réduisant la propagation des germes et en créant un environnement plus hygiénique.

Caractéristiques techniques :

Versions : 1 point, 2 points haut et bas, 3 points haut et bas, 3 points latéraux

Fermeture anti-panique de type A

Endurance : certification à 200 000 cycles

Résistance anti-corrosion : 96H

Résistance anti-effraction : grade 2

Fermeture anti-panique réversible main Gauche
main droite



@ASSA ABLOY - Isy Bar 3 points

Faible projection : encombrement de 100 mm

La barre anti-panique Isy Bar bénéficie d'une conception et d'une fabrication garantie 2 ans. Prix public indicatif : version 1 point à partir de 131,16 euros HT, version 2 points : 256,85 euros HT et version 3 points à partir de 273,34 euros. Ces tarifs ne comprennent pas la pose.

À propos d'assa abloy

Créé en 1994 suite à la fusion de la société suédoise ASSA et de la société finlandaise Abloy, le groupe ASSA ABLOY est passé d'une société régionale à un groupe international, leader mondial des solutions d'ouverture de porte, qui emploie aujourd'hui plus de 61 000 personnes et affiche un chiffre d'affaires annuel de plus de 12,3 Md€ en 2023.

Nouveau kit de perçage – Terrasse bois EDMA

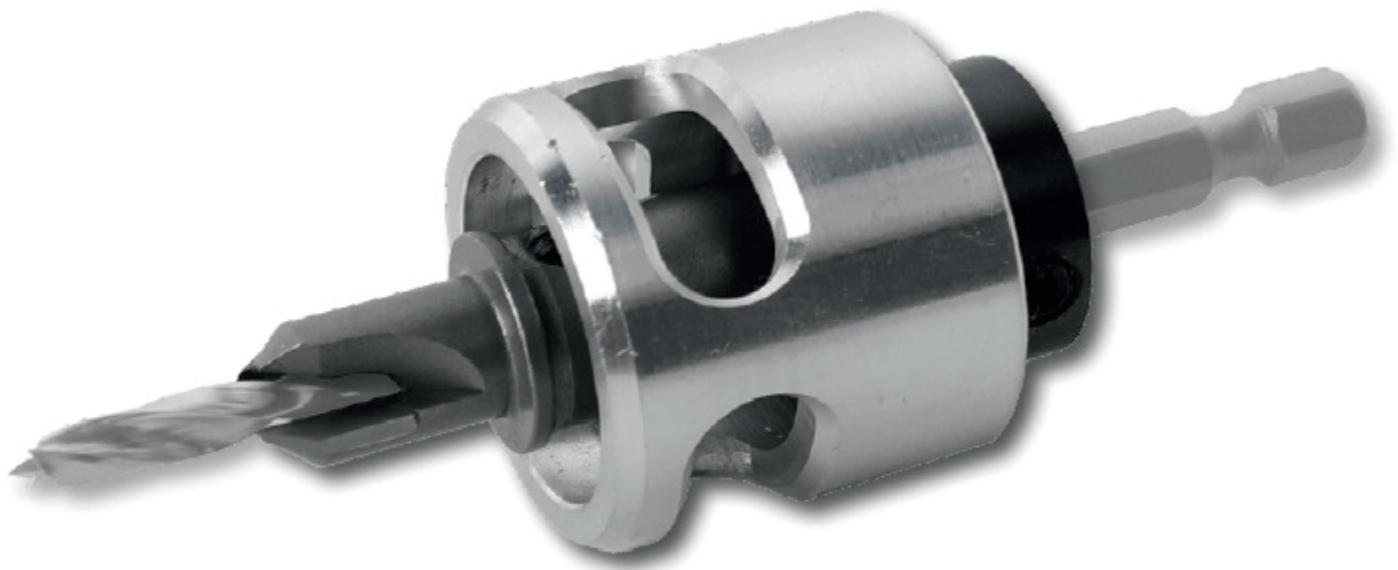

EDMA étoffe sa gamme dédiée au métier du paysagiste en intégrant un nouveau kit de perçage pour terrasse en bois.

Le nouveau kit de perçage pour terrasse en bois EDMA permet de pré-percer et fraiser le logement de la vis en une seule action pour un gain de temps et d'effort. Il offre un résultat soigné, plus naturel (têtes de vis affleurantes à la surface de la lame) et facilite le vissage.

Le pré-perçage évite que les lames de bois ne se fissurent et est particulièrement requis pour les bois durs (bois exotiques). Il convient également aux bois tendres et apporte un grand confort lors de l'utilisation.

Le nouveau kit de perçage pour terrasse en bois EDMA dispose d'une butée métallique antifriction, réglable en profondeur pour l'ajuster au besoin sur chantier. De plus, son fraiseur 45° possède une pointe en carbure de tungstène qui lui confère une durée de vie plus longue.

Le kit de perçage de terrasse en bois est composé de :

1 foret 3 pointes HSS \varnothing 4 x 55 mm

1 foret 3 pointes HSS \varnothing 4 x 75 mm

1 fraiseur \varnothing 9,5 mm avec embout hexagonal de 6,35 mm à verrouillage rapide

1 clé hexagonale

Kit de perçage Terrasse bois (Réf. : 274855) : 35 euros HT

Disponible dans tous les points de vente spécialistes de l'outillage pour les artisans.

À propos d'EDMA – Depuis plus de 85 ans, EDMA fabrique et commercialise des outils destinés aux professionnels du second oeuvre du bâtiment et aux bricoleurs avertis. Des gammes complètes de produits innovants et très qualitatifs sont ainsi proposées aux carreleurs, plaquistes, peintres, maçons, couvreurs, façadiers, soliers et paysagistes pour leur apporter de vraies solutions de gain de temps et d'efforts dans leur métier au quotidien. EDMA est également le distributeur exclusif en France des appareils de mesure et diagnostic laser CONDROL. EDMA a réalisé un chiffre d'affaires global de 19 millions d'euros en 2022 et exporte ses produits dans plus de 60 pays, sur les 5 continents.

Collection ELITE LVT Looselay Acoustic



Avec la collection LVT ELITE Looselay Acoustic, Balsan propose une solution de revêtement de sol vinyle à la fois acoustique et décorative qui offre une grande flexibilité et rassemble les plus hautes exigences techniques. La collection comporte quatre décors imitation bois déclinés dans différentes tonalités, de la plus naturelle aux coloris de bois patinés par le temps.



Balsan – LVT Elite Looselay Acoustic décor Oulanka

Une collection lvt de haute technicité

L'ensemble de la collection bénéficie d'une technologie multicouche innovante qui lui permet d'allier réalisme des décors, confort à la marche, robustesse et qualités acoustiques exceptionnelles. La première couche se compose du vernis UltraProtect qui assure une finition naturelle et mate, résistante aux micro-rayures. Ensuite, la couche d'usure transparente et le film décor HD garantissent une durabilité incomparable tout en préservant le réalisme des textures. La couche intermédiaire confort, le voile de verre renforcé, l'envers compact et enfin la sous-couche Confort Acoustique+ renforcent l'isolation acoustique (absorption de 19 dB), le confort à la marche, une stabilité dimensionnelle et une robustesse compatibles avec des projets de rénovation.

La collection ELITE ne contient pas de phtalate. Le produit est 100% recyclable et contient 25% de contenu recyclé.



Balsan – LVT Elite Looselay Acoustic décor Sherwood

Une solution esthétique parfaitement adaptée à la rénovation

Le système Looselay correspond à une dalle ou une lame plombante amovible adaptée à la rénovation. Loose Lay permet de retirer des dalles ou lames au cas par cas. Les lames LVT Elite Looselay Acoustic s'harmonisent parfaitement aux solutions textiles Balsan et apportent des réponses d'aménagement globales aux espaces hôteliers ou tertiaires.



Balsan – LVT Elite Looselay Acoustic décor Colorado

Disponible en lames de format 17,78 x 121,92 cm, d'une épaisseur totale de 5 mm, la collection se décline en 12 références autour de 4 décors :

-COLORADO est un décor imitation bois brut vieilli par le temps, coloris brun chaud ou grisé, au caractère authentique, idéal pour des espaces de style industriel.

-FOREZ incarne l'élégance du bois clair avec ses effets blanchis, son veinage cérusé couleur ivoire, grège, naturel ou sable.

-SHERWOOD est l'essence même de la sobriété classique incontournable, déclinée en 4 teintes chaleureuses, du bois blond clair au brun chaud et au gris foncé soutenu.

-OULANKA est le décor parfait pour agrandir les espaces avec son esprit scandinave et épuré aux teintes nuancées, changeantes au fil des lames, dans des tonalités de blond fumé, lin légèrement grisé.

Balsan – LVT Elite Looselay Acoustic décor Forez

Fiche technique :

Lames LVT ELITE Looselay Acoustic



Sol hétérogène 100% PVC sans phtalates

Lames Colorado (coloris Auburn et Smoked), Forez (coloris Greige, Natural, Sand, Ivory), Oulanka (coloris Isba et Linen), Sherwood (Chocolate, Honey, Moka, Nuts).

Dimensions : 17,78 x 121,92 cm

Traitement de surface : UltraProtect

Épaisseur totale : 5 mm

Isolation aux bruits d'impact : ΔLw 19 dB

Envers : envers acoustique

Destination : Bureaux – hôtellerie – Résidentiel

Avec la nouvelle tuile PLEIN SUD RÉABILIS Gélis, EDILIANS excelle dans l'art de faire de l'ancien avec du neuf



Depuis toujours, EDILIANS s'attache à créer de nouvelles typologies de produits qui s'inscrivent dans les grandes tendances architecturales tant au niveau des formes, des coloris que des aspects de surface. Aujourd'hui, pour retrouver le caractère unique des toitures traditionnelles du bassin méditerranéen ou sublimer les

habitations par des tuiles de grande qualité, le leader historique et marque de référence de la toiture terre cuite en France enrichit sa gamme de tuiles canal avec la PLEIN SUD RÉABILIS Gélis, un modèle d'exception qui marie esthétique haut de gamme et grande souplesse de pose, en neuf comme en rénovation.

Plein sud réabilis gélis, du grand art sur les toitures !

Fabriquée sur le site Edilians de Léguevin en région toulousaine, la nouvelle tuile PLEIN SUD RÉABILIS Gélis restitue, tout en nuances et élégance, l'esthétique grand moule galbée des toitures traditionnelles du Sud de la France, tout en bénéficiant des avantages techniques des modèles à emboîtement de dernière génération.

Avec 6 empreintes complémentaires composant le jeu de déstructuration le plus étendu du marché, elle dispose d'un nez épais, vieilli et érodé. Couplé à sa surface striée et irrégulière, celui-ci reproduit fidèlement le caractère authentique des tuiles de récupération provençale, devenues très rares pour la rénovation.



Disponible dans le coloris exclusif Sainte Madeleine, plébiscité sur le bassin méditerranéen, elle affiche un panachage généreux qui confère à chaque toiture un aspect unique et chromatique très vivant. A travers un camaïeu de nuances de rouge, de paille, de rosé et de tuiles noircies par le temps, rehaussées par un poudrage effet lichen, il incarne parfaitement l'esprit des vieilles tuiles patinées de la région PACA, ancré dans la tradition architecturale méridionale.

Une finition irréprochable

Jusque dans les moindres détails

A l'esthétique haut de gamme reprenant les caractéristiques fortes des tuiles canal en termes de coloris et de structures, mais dans un format plus économique, la PLEIN SUD RÉABILIS Gélis est proposée avec un système de finition à l'égout façon « canal ». A cela s'ajoute une gamme complète d'accessoires en terre cuite (fainières et abouts de fainières, 1/2 tuile, 1/2 tuile sablière, ventilation...) reprenant son jeu de déstructurations pour une finition soignée.

Une grande souplesse de pose

Grâce à un jeu latéral (26 mm) et longitudinal (24 mm) important, la nouvelle tuile PLEIN SUD RÉABILIS Gélis d'EDILIANs offre un confort de mise en oeuvre qui lui permet de s'adapter facilement à toutes les configurations. Cette flexibilité en fait la pièce maîtresse de tous les projets de construction, et plus encore de rénovation.

Pour accompagner le lancement de la nouvelle tuile PLEIN SUD RÉABILIS Gélis auprès des couvreurs, EDILIANs met en place du 1er juin au 31 décembre 2024 un jeu concours intitulé « Les Gélis d'or ». Pour tenter sa chance, rien de plus simple ! Il suffit à l'artisan de trouver, en débarrant sa palette de PLEIN SUD RÉABILIS Gélis, un sticker aléatoirement apposé sur les tuiles lors de leur fabrication. Si par chance, il découvre un Gélis d'Or, il peut alors gagner l'un des lots mis en jeu (machine à café professionnelle, barbecue...). L'opération, relayée sous forme de flyers remis par la force commerciale d'EDILIANs aux artisans, fera également l'objet d'une campagne de communication sous forme d'emailing et de sms.

Caractéristiques techniques

Longueur hors tout : 480 mm

Largeur hors tout : 316 mm

Largeur utile : de 231 à 257 mm

Nombre au m² : de 9,6 à 11,4 selon recouvrement

Pureau variable de 380 à 404 mm

Type de pose : à joints droits

Poids unitaire : 4,4 kg

Poids au m² : 44 kg (10 tuiles au m²)

DTU : 40-21



A propos d'EDILIANS :

Edilians est une marque de référence pour les toitures en terre cuite, la rénovation énergétique et le solaire photovoltaïque. Expert de la toiture en France au travers de ses 9 appellations de terroir depuis 1811, et pionnier de la tuile solaire photovoltaïque universelle depuis 2002, Edilians crée aujourd'hui des solutions de toitures innovantes et durables au coeur de l'éco-habitat.

Edilians fait partie d'EDILIANS GROUP

Acteur européen de référence dans la construction et la rénovation des enveloppes du bâtiment, EDILIANS Group s'appuie sur 4 marques leaders dans les solutions de toitures

innovantes et le solaire photovoltaïque au coeur de l'éco-habitat : EDILIANS, LA ESCANDELLA, UMBELINO MONTEIRO et TEJAS BORJA.

Fort de son ancrage local en France, EDILIANS GROUP rayonne également en Espagne et au Portugal, distribuant ainsi ses produits dans plus de 100 pays.

Chiffres clefs Edilians Group :

1700 collaborateurs

+500 M€ de CA en 2023

17 sites industriels

4 marques commerciales



Avec WICLINE NG, WICONA opère un renouvellement complet de son offre fenêtres



Après sa gamme de façades (WICTEC NG), WICONA poursuit l'évolution de son offre produit et lance une Nouvelle Génération de Fenêtres en aluminium bas carbone : WICLINE NG. Une offre rationalisée au service de l'esthétique des projets, conçue dans une optique de durabilité et de circularité tout en offrant des performances accrues.

Cette gamme unique propose les applications contenues dans les précédentes gammes et permet de réaliser tous les types d'ouvrants, quelles que soient les dimensions jusqu'à L 1350 x H 3 000 mm ou L 1 600 x H 2 500 mm. L'offre est disponible en 2 profondeurs de profilés : 65 mm, « près de 99% de nos ventes et qui répond aux besoins de performances du marché français. » précise Lucilia Kouamé, responsable marketing WICONA et 75 mm, « lorsque nos clients ont besoin d'une performance thermique ou acoustique renforcée ».

Les masses vues sont affinées, à 88 mm sur l'ouvrant + dormant et 126 mm sur le battement central. Après l'ouvrant visible et les quincailleries cachées, déjà disponibles, les quincailleries visibles et l'ouvrant caché seront

lancés à l'automne. Un travail particulier a en effet été mené sur les quincailleries. Par exemple, les quincailleries cachées sont dimensionnées pour trois paliers de 80, 110 et 160 kg de reprises de charges.

Côté couleurs, l'offre certifiée Qualicoat 2 sur les teintes Wiccolor et ouvertes à une dizaine de teintes anodisées, pour chacune desquelles WICONA propose un contretypage anodique adapté.

Des performances adaptées à chaque projet



Côté performances, la gamme WICLINE NG offre trois niveaux de performance thermique : Standard, HI et HI+, à sélectionner selon les besoins exprimés du projet. WICLINE 65 NG et 75 NG atteignent respectivement des valeurs U_w de $0,98 \text{ W/M}^2 \text{ K}$ et $0,79 \text{ W/m}^2 \text{ K}$.

La gamme valide une résistance à des pressions de vent de la famille des tornades : Classe C5, une excellente perméabilité à l'air de Classe 4, une étanchéité à l'eau allant jusqu'à E1500 en ouverture vers l'intérieur et E1800 en ouverture vers l'extérieur. WICLINE 65 NG et 75 NG atteignent une valeur de réduction sonore pondérée (R_w) allant jusqu'à 48 dB.

En termes de sécurité anti-effraction, WICLINE NG atteint la Classe de résistance RC3. En matière de lutte contre l'incendie, la cloison WICLINE 65 NG est validée pareflamme EW30, c'est-à-dire qu'elle coupe les flammes et fumées durant 30 minutes avec certification C+D. La Cloison WICLINE 75 NG arrête les flammes, les fumées, les gaz et évite le rayonnement de la chaleur durant 30 minutes. Elle est classée coupe-feu EI30 sur le module de 75 mm.

Développée dans une logique de durabilité et de circularité

Produit à partir d'aluminium recyclé bas carbone Hydro CIRCAL® 75R, dont l'empreinte carbone est parmi les plus faibles au monde : 1,9 kg de CO2 par kilo d'aluminium produit, la gamme WICLINE 65 NG et 75 NG est composée à 75 % de matières recyclées et à 95 % de matériaux recyclables. Pour les projets spécifiques, WICONA peut fournir des profilés WICLINE NG extrudés à partir d'Hydro CIRCAL® 100R, un aluminium entièrement recyclé.

Les autres composants de la fenêtre s'inscrivent également de cette démarche. L'isolation thermique des profilés de la WICLINE NG est assurée par des barrettes en polyamide mousse recyclée et recyclable en fin de vie. WICONA s'efforçant continuellement de réduire les besoins en adhésifs et en silicone dans la fabrication de ses produits, ce qui permet un démontage plus simple en fin de vie et facilite le recyclage.

WICONA propose également des déclarations environnementales de produits (EPD)

dynamiques qui contiennent des données spécifiques au projet pour une évaluation plus précise et adaptée de la performance environnementale.



Conception modulaire et fabrication rationalisée

Conformément à l'engagement de WICONA d'améliorer la simplicité de conception, de fabrication et d'installation de ses systèmes, l'offre fenêtres WICLINE NG a été développée dans une logique de rationalisation selon une approche modulaire. Objectif : proposer une gamme permettant de répondre aux exigences de tous les projets tout en évitant les sur-spécifications.

La conception symétrique de la gamme permet par exemple d'utiliser le même profilé dormant pour l'ouverture vers l'intérieur et l'extérieur. L'approche modulaire permet quant à elle de concevoir une solution complète, quelle que soit l'application souhaitée tout en garantissant une esthétique cohérente entre les modules de 65 et 75 mm, même lorsque des profils différents sont utilisés dans un projet. Les accessoires, mastics et outils requis à la fabrication de cette nouvelle génération de fenêtres sont communs aux autres gammes de portes (WICSTYLE) et façades (WICTEC) de WICONA. Cette approche simplifie drastiquement la production, permet aux clients-fabricants de rationaliser leurs stocks, réduit les délais de fabrication et optimise les temps d'installation grâce au recours aux mêmes étapes de traitement, mêmes accessoires, mêmes mastics et mêmes

outils et contribue enfin à offrir une qualité de service continue.

Connectée et associée au nouveau garde-corps vitré

Connectée, la WICLINE NG s'équipe d'un détecteur d'ouverture / fermeture, autonome en énergie, qui, relié aux systèmes de climatisation et de chauffage, optimisera les performances du bâtiment. En version filaire magnétique, le contacteur détectera les positions verrouillée /

déverrouillée, et pourra être relié aux systèmes d'alarme, pour une sécurité accrue.

Les menuiseries WICLINE NG peuvent également être équipées de la nouvelle solution de garde-corps vitré WICONA. French Balcony est disponible en version standard et XL. Cet élégant balcon en verre trempé est simple à utiliser de l'intérieur ou de l'extérieur, grâce à des fixations directes et discrètes sur l'ossature de la menuiserie.



FRISQUET

Dès l'origine son activité a reposé sur le chauffage au gaz et la robinetterie. Elle intègre aujourd'hui, de nouvelles activités concernant les énergies renouvelables tel que les pompes à chaleur et le solaire. Sa volonté de fournir des produits techniquement évolués et de haute qualité, l'a conduite tout naturellement à une démarche d'innovation permanente. Prologue à la direction qu'elle s'est donnée, la première chaudière ayant obtenu l'ESTAMPILLE NF en 1948 est une HYDROMOTRIX, chaudière murale conçue et fabriquée par la société FRISQUET.

Dirigée de père en fils, FRISQUET S.A. se trouve être aujourd'hui le seul industriel à capitaux 100 % français dans le domaine de la chaudière gaz et des énergies renouvelables. Cette indépendance économique lui permet de maintenir une forte culture d'entreprise, ciment de son dynamisme, et lui vaut d'occuper une place de leader sur le marché national.

L'acquisition en 1982 de la société THEOBALD, spécialisée dans la régulation et contrôle gaz, donne à FRISQUET S.A. la maîtrise totale de toutes les technologies nécessaires à la réalisation de ses produits, process électroniques inclus.

Frisquet - Solutions Hybrides Et Solaires



Solutions Pompes À Chaleur Air/Eau Et Hybrides



Siniat accompagne les entreprises plaquistes sur les chantiers les plus techniques



Lumière sur le collège Truffaut à l'Isle d'Abeau : une réponse sur-mesure aux problématiques de luminosité et d'acoustique



ETEX – Photographie du chantier du Collège F Truffaut. A l'Isle d'Abeau le 13 décembre 2023 – Photo Gilles BERTRAND

Le Conseil Départemental de l'Isère (Grenoble, 38) a voté fin 2021 le deuxième volet du plan pluriannuel de rénovation-construction des collèges 2021-2028 (PPRC2). L'objectif est d'achever la rénovation des 97 collèges isérois d'ici 2028. Ce deuxième volet concerne 37 collèges, dont le collège François-Truffaut à L'Isle-d'Abeau.

Le collège François-Truffaut à L'Isle-d'Abeau accueille 500 élèves. Sa restructuration comporte deux phases : la première, livrée en février 2024, a consisté à édifier un nouveau collège en lieu et place de l'ancienne cour de récréation ; la seconde verra la destruction de l'ancien collège et son remplacement par un gymnase d'ici 2025.

Le nouveau collège François Truffaut est un ouvrage d'une surface de 6781 m² intégrant des matériaux biosourcés afin de réduire son empreinte carbone tout en maximisant les performances énergétiques.

L'accompagnement Siniat Design® pour créer un réfectoire lumineux

L'entreprise Laye Plâtrerie, une entreprise iséroise d'une centaine de salariés, travaille avec Siniat Design® depuis de nombreuses années. C'est d'ailleurs l'une des premières entreprises à avoir collaboré avec la marque pour réaliser notamment des plafonds voutés et des ellipses.

Fin août 2023, son dirigeant, Nicolas Laye, contacte Siniat Design® : il souhaite être

accompagné sur un appel d'offres pour le collège François-Truffaut à L'Isle-d'Abeau. En effet, l'architecte désire créer un réfectoire lumineux au rez-de-chaussée d'un bâtiment de deux étages en réalisant 4 puits de lumière grâce à des tubes équipés de miroirs réfléchissants et d'une forme de plafond qui accentue la diffusion de la lumière.

Les délais sont très courts car les travaux doivent être effectués avant la fin de l'année 2023. Une mission à la portée de Siniat Design® grâce à la réactivité de son bureau d'études pour étudier des projets et à la livraison de modules prêts à poser qui représentent :

- gain de temps,
- zéro déchet,
- économies sur le chantier.

Le bureau d'études Siniat Design® propose de réaliser un cône cintré et incliné, avec une ellipse d'un côté, pour optimiser la diffusion de la lumière. Il réalise un plan 3D et établit le devis le 1er septembre 2023. Laye Plâtrerie passe commande dans la foulée. Chaque cône est livré sur chantier en deux parties, soit 8 pièces au total pour les 4 cônes, 8 semaines plus tard. Chacun des cônes est posé en une demi-journée par deux personnes. Le 15 décembre, la pose est terminée.

La réalisation des 4 cônes cintrés et inclinés a constitué un véritable défi : en effet, c'est la première fois que les équipes Siniat ont effectué un cintrage aussi serré de la plaque de plâtre sur le haut du cône. Chaque cône a été fabriqué avec un support en ossature bois et mesure 75 cm de hauteur, 40 cm de diamètre en partie haute du cône reliée au puit de lumière et 2 m de diamètre en partie basse.

Phases de réalisation

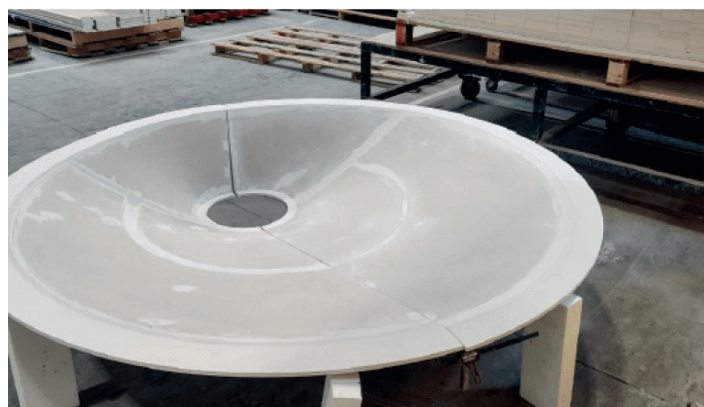
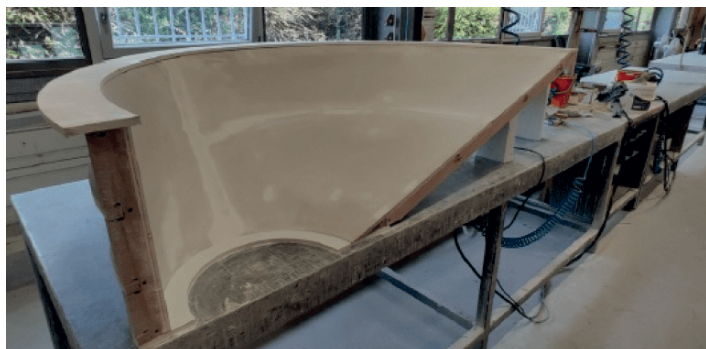

Plafond avec plaque de plâtre acoustiques perforées CREASON C10 n°8

Lors de l'appel d'offres, nous avons fait appel à la société Siniat avec laquelle nous travaillons depuis de nombreuses années. Nous voulions apporter des réponses originales et pertinentes aux demandes de l'architecte en termes de luminosité et d'absorption acoustique.

Siniat Design® nous a accompagné techniquement en créant un produit sur-mesure qui nous a permis de relever le défi architectural

de ce chantier dans le réfectoire. Siniat nous a également accompagné sur l'acoustique des espaces communs avec un produit qui, en plus de satisfaire aux exigences acoustiques, améliore la qualité de l'air intérieur.



Nicolas Laye, Directeur de Laye Plâtrerie

L'accompagnement Siniat pour l'acoustique des parties communes

Siniat a également accompagné l'entreprise Laye Plâtrerie pour répondre à l'exigence acoustique de certains espaces (lieux de passages, couloirs, bibliothèque, salle des professeurs...) pour lesquels l'architecte souhaitait un excellent coefficient d'absorption acoustique.

Siniat a préconisé les plafonds CREASON C10 n°8, des plaques de plâtre à perforations discontinues et revêtues au dos d'un voile absorbant, permettant de répondre aux exigences esthétiques et acoustiques des ERP. CREASON C10 n°8 bénéficie en outre de la technologie Capt'Air pour améliorer la qualité de l'air intérieur.

Au total, ce sont 400 m² de plaques de plâtre CREASON C10 n°8 qui ont été posées dans le nouveau collège François-Truffaut de L'Isle-d'Abeau.

L'accompagnement terrain est primordial dans la réussite d'un chantier aussi technique. Chez Siniat, la satisfaction client reste au coeur de nos préoccupations. Nous travaillons en équipe, au plus proche des attentes de nos entreprises partenaires, pour pouvoir leur apporter notre expertise et les aider à remporter les appels d'offres.

Quentin Montes, Agent Commercial en région Auvergne-Rhône-Alpes

Fiche d'identité

Collège François-Truffaut, L'Isle-d'Abeau (38)

Date de livraison du nouveau collège : février 2024

Type de bâtiment : locaux commerciaux

Maître d'ouvrage : Conseil Départemental de l'Isère

Architecte : Atelier Métis Architecte

Entreprise plaquiste : Laye Plâtrerie

BJELIN

Revêtements de sol en bois densifiés.
Une manière plus écologique, plus intelligente et plus efficace de fabriquer un revêtement de sol en bois véritable.

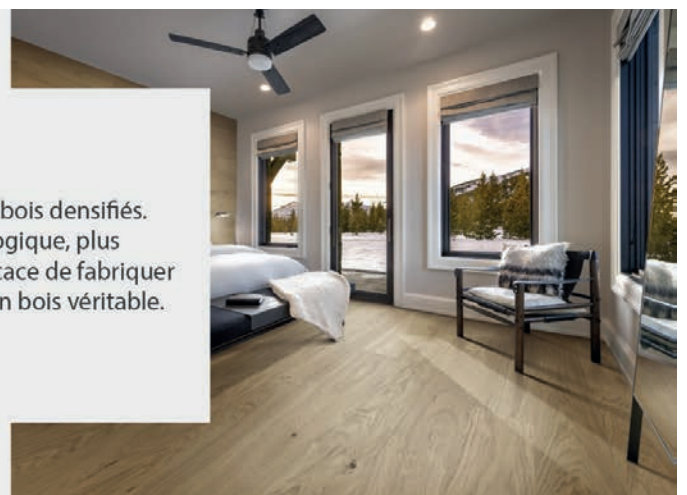

Au salon IFA à Berlin, fort développement d'un nouveau type d'offre globale

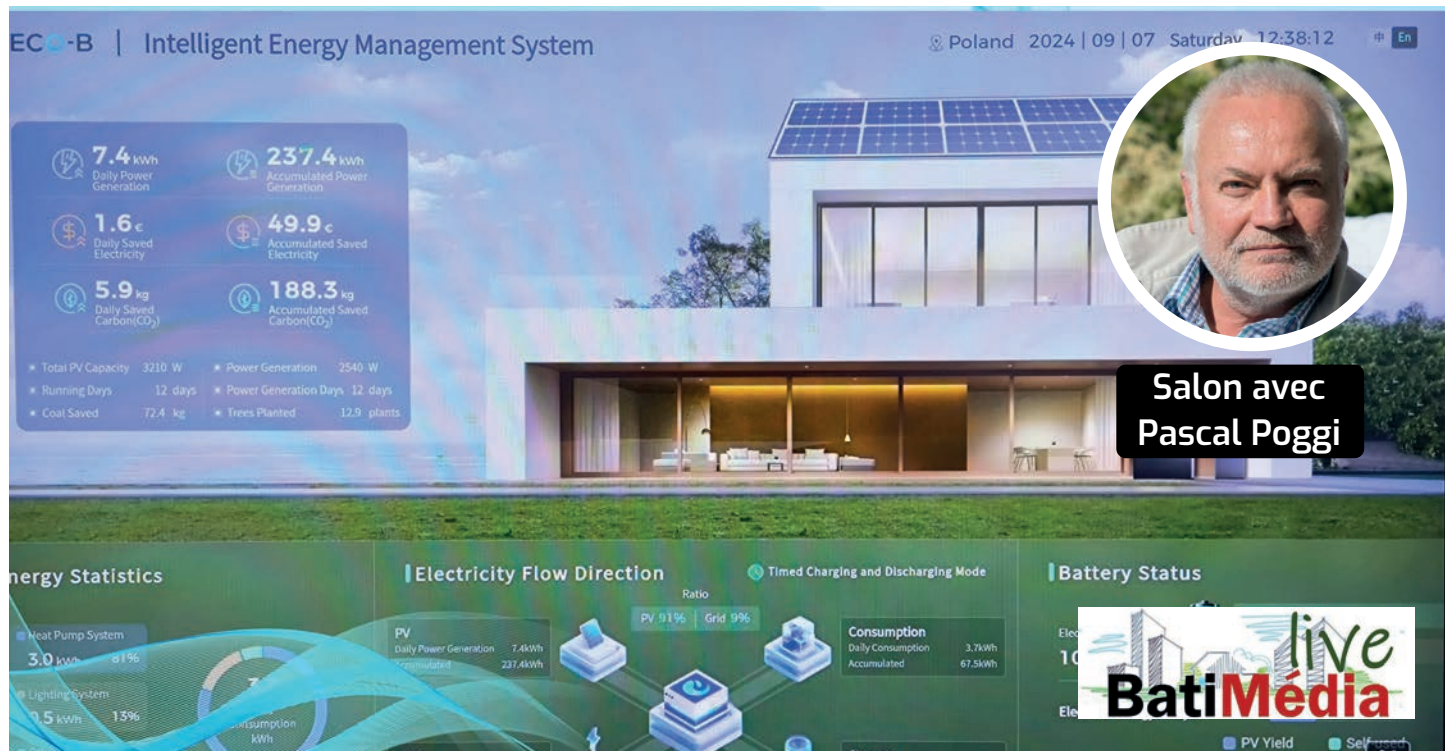

Photovoltaïque, stockage d'électricité, recharge d'un ou deux véhicules électriques, pompe à chaleur, un automate et une application pour faire fonctionner tout ça harmonieusement en minimisant le coût d'exploitation.



Au second jour du salon IFA, qui se tient à Berlin du 6 au 10 septembre 2024, nous sommes allés voir les spécialistes de la climatisation,

nombreux à IFA, et TUYA, l'intégrateur de solutions énergétiques pour le résidentiel et le tertiaire. Il faut dire que les clients allemands et d'un petit nombre de pays européens ont déjà accès à ce que l'on appelle un « tarif dynamique » de l'électricité. Ce qui signifie que le prix de vente change en fonction des conditions du marché, selon un pas de temps variable, mais qui peut descendre au pas horaire, voire moins. Le but est naturellement de repousser les consommations d'électricité, autant que possible, hors des périodes les plus chères. Le fournisseur d'électricité envoie un signal tarifaire à ses clients, avec un peu d'avance, pour qu'ils puissent adapter leur consommation. La plateforme epexspot (<https://www.epexspot.com/de/node/3567>) propose désormais des indices aux distributeurs d'électricité qui les aident à établir leur tarification dynamique.

Mais côté client final, un ménage, une collectivité, une entreprise, il faut une solution d'adaptation automatique, parce que les variations peuvent être rapides et qu'on n'a pas que ça à faire : surveiller le prix de l'électricité et gérer à la

main les consommations. A IFA 2024, une bonne douzaine d'exposants proposent des solutions d'automatisation de consommations en présence d'une tarification dynamique, ou pas d'ailleurs, puisque cette gestion est également très utile dans un schéma classique heures pleines / heures creuses.

Les composants indispensables

Pour que ce soit efficace, un certain nombre de composants sont requis. Pour commencer, il faut une installation photovoltaïque sur le bâtiment – maison, immeuble collectif, immeuble tertiaire, entrepôt, etc. –, associée à un logiciel de prévision de la production photovoltaïque sur site en fonction de l'emplacement du bâtiment et des prévisions météo très locales. Deuxièmement, une solution de stockage d'électricité et un onduleur hybride – capable d'assurer la transformation du courant continu issu de l'installation PV, de charger et de décharger le stockage – permet de déplacer plus facilement les consommations, en lien avec les signaux de tarification dynamique et des prévisions de production PV. Troisièmement, il faut suivre et piloter les usages de l'électricité dans le bâtiment : des tores sur chaque départ du tableau électrique, des prises connectées, pilotables qui comptent l'énergie et la puissance appelée, ... Enfin, il faut un automate centralisateur, capable d'apprendre les habitudes des utilisateurs, dans lequel ont été saisi les équipements de la maison, de l'immeuble de bureaux, comme les pompes à chaleur, la climatisation, le ballon d'eau chaude, les bornes de charge de véhicules électriques, le réfrigérateur ou les chambres froides, etc. Naturellement, cet automate et les contacteurs de puissance qu'il pilote, savent mettre en route, couper l'alimentation des divers appareils, ou bien sont interfacés avec leur pilotage interne pour, dans le cas des machines à inverser, notamment, piloter leur variation de puissance. Cette partie-là est un exercice particulièrement difficile et nous parlerons des solutions possible – Airzon, Matter, Zigbee, ... – une autre fois.

Les offres sont déjà nombreuses

A IFA, les offres de solutions globales telles que décrites ci-dessus sont déjà nombreuses.

Tuya dispose de tout le hardware – onduleur mono- et triphasés, stockages d'électricité, borne de chargement de véhicules et des logiciels de pilotage, tores et tableaux électriques, compteurs et prises connectées, toutes les sondes concevables, thermostats connectés, etc. –, des logiciels nécessaires et regroupe le tout sous l'appellation « Tuya Smart Energy Solution ». Il lui manque juste les panneaux photovoltaïques, les pompes à chaleur, les climatiseurs et les ballons d'eau chaude. EcoFlow, dont nous parlons dans notre précédent article, va un pas plus loin et dans son offre EcoFlow House Energy Ecosystem ajoute une pompe à chaleur vendue sous sa marque, à ses stockages, panneaux PV, onduleurs, automates et logiciels.

Ces offres complètes, à dire vrai, proviennent surtout des industriels chinois et coréens pour l'instant.



Hisense, qui fabrique de tout, depuis des téléviseurs jusqu'aux climatiseurs VRF pour le tertiaire, propose déjà une solution complète en Allemagne. Elle ne sera pas en France cette année, mais peut-être fin 2025. Doc. PP



TCL, l'un des plus importants producteurs mondiaux de téléviseurs, expose tout son savoir-faire à IFA 2024, dont ses panneaux photovoltaïques TZE, ses stockages d'électricité, ses ballons d'eau chaude thermodynamiques et ses pompes à chaleur au R290, ses bornes de recharge et toutes les prises connectées et l'application nécessaire pour piloter les consommations d'électricité, gérer le stockage, ... dans le cadre d'un système de tarification dynamique ou à heure pleines/heures creuses. Doc. PP



Pareil, LG produit tous les composants nécessaires, à l'exception des panneaux PV dont il a arrêté la fabrication, et propose une solution complète de gestion des consommations

d'électricité. Petite différence par rapport à ses concurrents, LG proclame hautement son adoption du protocole de communication Matter pour faire fonctionner tout ensemble. Doc. PP



Sous le nom MHELIOS, Midea, qui sera présent à Interclima 2024, commercialise un système de gestion de l'énergie qui pilote le photovoltaïque, le stockage, la borne de recharge d'électricité, la production d'ECS, la pompe à chaleur, etc. doc. PP



L'énorme industriel chinois Haier possède lui-aussi une offre très large, mais se faisait plus discret à IFA, mettant l'accent sur son électroménager, plus que sur ses climatiseurs. Doc. PP



Même des marques peu connues, comme le chinois STRONG, proposent des systèmes complets de gestion énergétique avec stockage d'électricité. Doc. PP

Le groupe Bosch, seul industriel européen qui, à IFA, s'engage dans une gestion globale et harmonisée de l'énergie, y compris un pilotage



de ses solutions de climatisation et de pompes à chaleur, a lui-aussi choisi le protocole de communication Matter pour y parvenir. Ses nouveaux produits parlent Matter nativement et il propose un Thread Router qui joue également le rôle de passerelle vers son Bosch Smart Home System. Doc. PP



Au salon IFA à Berlin, le photovoltaïque et le stockage d'électricité en kits sont très présents



Le salon IFA à Berlin fête cette année son 100ème anniversaire et met en scène la transition énergétique pour les logements : photovoltaïque de balcon et stockage d'électricité en batteries.

Avec plus de 400 000 installations de « photovoltaïque de balcon » comptabilisées fin 2023 et 220 000 nouvelles au premier semestre 2024, le marché allemand est en avance sur le reste de l'Europe et ça se voit au salon IFA, qui se tient à Berlin du 6 au 10 Octobre. Nous avons commencé notre visite hier soir par le ShowStoppers, une sorte de preview du salon à laquelle participaient environ 70 exposants.

Une première tendance émerge déjà à IFA 2024, les offres de photovoltaïque de balcon sont nombreuses, mais ce qui se développe rapidement aussi ce sont les offres de stockage d'électricité à mettre en œuvre soi-même. Doc. PP



Schneider Electric, la C 15-100 et le photovoltaïque de balcon

La France n'échappe pas au développement du photovoltaïque de balcon et la nouvelle version de la norme NF C 15-100, publiée par l'AFNOR le 23 août en tient compte. Parmi les nouveautés introduites dans la norme figure en effet la prise en compte des générateurs d'électricité directement raccordés en aval des protections sur un circuit terminal de l'installation. C'est la caractéristique du photovoltaïque de balcon : des panneaux photovoltaïques, facilement installés, raccordés à un micro-onduleur, et directement branchés à une prise du logement. En passant, ces installations ne sont pas permanentes et n'ont donc pas besoin d'autorisations d'urbanisme. Du coup, dans une installation existante ou neuve, apparaissent des charges électriques inhabituelles qui risquent de provoquer un réchauffement des circuits et, éventuellement, un accident électrique. La nouvelle norme C 15-100 introduit 4 conditions supplémentaires à respecter lorsqu'on installe du PV de balcon.



Et déjà, lors du ShowStoppers, Schneider Electric montrait son tableau électrique domestique Resi9 modifié pour tenir compte d'une production photovoltaïque sur site. Doc. PP

Pour commencer, le nouveau tableau Resi9 de Schneider Electric contient un peigne renforcé, capable de résister à de fortes augmentations de température sur un ou plusieurs circuits terminaux sans conséquence. Ensuite, le tableau Resi9 couplé à l'offre Wiser, permet d'accéder à la nouvelle solution d'intelligence artificielle présentée par Schneider Electric à IFA 2024. Cette déclinaison de Wiser se charge d'harmoniser les charges électriques. L'utilisateur définit ses usages (nombre de douches par jour, présence d'une pompe à chaleur ou d'un climatiseur, recharge d'un véhicule électrique, etc.) et, en fonction de l'évolution prévisible de la météo, Wiser-AI déplace les charges dans le but d'optimiser l'autoconsommation de la production PV sur site. De plus, grâce aux tores montés sur chaque départ, la solution monitorise la consommation électrique de manière fine, apprend les habitudes des utilisateurs du logement et ajoute ce paramètre dans ses actions d'optimisation. Wiser-AI est prêt pour la tarification électrique dynamique qui existe déjà dans plusieurs pays européens. Cette AI est entièrement développée par Schneider Electric, les données restent dans le Cloud Schneider Electric, ...

Deux offres remarquables de stockage d'électricité domestique

ShowStoppers a mis en lumière plusieurs solutions de stockage domestique, dont deux seront très vite disponibles sur le marché français : celle de Zendure et celle d'EcoFlow.



D'autres solutions étaient présentées, dont celles de Anker, Jackery, Marstek, MaxxiSun ou de Sharge Technology, mais leur disponibilité sur le marché français n'est pas encore envisagée. Doc. PP



Delta 3 Plus, le nouveau stockage modulaire d'EcoFlow est le plus puissant des stockages portatifs : 1024 Wh et une puissance nominale maximale de 1800 W. Il comporte deux entrées de chargement solaire de 500 W. Ce qui assure une charge de 100% en 70 minutes. Il utilise des batteries LFP (Lithium-Fer-Phosphate), difficilement inflammables, d'une durée de vie de 4000 cycles pour atteindre 80% de leur capacité nominale. Le stockage Delta 3 Plus sait piloter une seconde batterie de 1024 Wh pour une capacité totale de 2 à 48 Wh. Doc. PP



De son côté, Zendure présente SolarFlow Hyper, une solution de stockage modulaire : un module pilote contenant déjà 0,96 kWh, que l'on peut compléter par des modules additionnels de 0,96 kWh de capacité jusqu'à atteindre 7,68 kWh. Zendure fournit des micro-onduleurs hybrides (capables d'assurer charge et décharge du stockage). Sur une installation triphasée, il est possible de poser un stockage par phase, de manière à atteindre une capacité totale de 69,12 kWh. Doc. PP/Zendure



ETUDES MARKETING

Nous sommes le partenaire idéal des entreprises de notre secteur dans leur réflexion stratégique et action marketing.

BatiEtude: institut de référence pour le marketing et les études sur le secteur du bâtiment

Nous disposons d'une base de données d'informations marketing très puissante en termes de richesse mais également de profondeur grâce à des historiques de plus de 10 ans au moins.

Depuis 30 ans l'observatoire de la construction neuve

Cette étude est un outil destiné à mesurer, chaque année, avec précision, les caractéristiques techniques des logements neufs en France, à partir de l'interview des maîtres d'œuvre ou d'ouvrage des bâtiments autorisés chaque année.

BatiEtude
by Axiome Média



Des études collectives multiclients

Climatisation, pompe à chaleur, chauffe-eau, fenêtres et fermetures, voici quelques thèmes suivis. Quelque soit votre sujet, nous pouvons prendre en charge sa réalisation et son financement.

Meilleure connaissance des pros du bâtiment

Nous lançons en 2023 des access panel autour des différents métiers : architectes, architectes d'intérieurs, BET, économistes pour les prescripteurs ainsi que les entreprises, artisans et installateurs. A la fois bases de données comportementales et panel, 550 000 acteurs du bâtiment.



Vous n'êtes pas devenu architecte pour rester dans les clous.

Les façades ont trouvé une nouvelle signature grâce au bardage en fibres-ciment James Hardie.

DÉCOUVREZ LES
FAÇADES DE DEMAIN
DÈS AUJOURD'HUI.



© 2024 James Hardie Europe GmbH. TM et © désignent les marques et marques déposées par James Hardie Technology Limited et James Hardie Europe GmbH.